

กีฬาสาธารณสุขสัมพันธ์เขตสุขภาพที่ ๖

“จันทบูรเกมส์”
ประจำปี ๒๕๕๙



ระหว่างวันที่ ๒๖ - ๒๘ มกราคม ๒๕๕๙

จังหวัดจันทบุรี

สารบัญ

สารบัญ	หน้า
หน่วยงานและสีที่เข้าแข่งขัน	๓
ประเภทกีฬาที่จัดการแข่งขัน และสถานที่จัดการแข่งขัน	๔
กำหนดการพิธีเปิด “จันทบูรเกมส์” และ SPORT night	๕
การคิดคะแนนรวมและเหรียญรางวัล	๘
คุณสมบัตินักกีฬาและการประท้วงหรืออุทธรณ์คำตัดสิน	๑๐
แบบฟอร์มการยื่นประท้วงหรืออุทธรณ์	๑๒
ระเบียบการแข่งขันกีฬาสาธารณสุขสัมพันธ์เขตสุขภาพที่ ๖ ปี ๒๕๕๙ “จันทบูรเกมส์”	๑๓
ระเบียบการแข่งขันกีฬาประเภทต่างๆ และกำหนดการแข่งขัน	
- ฟุตบอลชาย	๑๗
- ฟุตซอลชายทั่วไป	๒๑
- ฟุตซอลชายอาวุโส	๒๓
- บาสเกตบอล ชาย-หญิง	๒๕
- วอลเลย์บอล ชาย-หญิง	๒๙
- แบดมินตัน ชาย-หญิง	๓๓
- เปตอง ชาย-หญิง	๔๘
- ปาเป้า ชาย-หญิง	๖๒
- เซปักตะกร้อ ชาย-หญิง	๗๔
- เทเบิลเทนนิส ชาย-หญิง	๗๖
- หมากกระดาน ชาย-หญิง	๙๔
- กรีฑา ชาย-หญิง	๙๖
- จักรยานเสือภูเขา	๑๐๓
- ว่ายน้ำ	๑๐๕
รายชื่อผู้ประสานงานกีฬาแต่ละประเภท	๑๐๙
แผนที่สนามแข่งขันกีฬา	๑๑๐

กีฬาสาธารณสุขสัมพันธ์เขตสุขภาพที่ ๖ ปี ๒๕๕๙ “จันทบูรเกมส์” กำหนดการแข่งขัน
วันที่ ๒๖ - ๒๘ มกราคม ๒๕๕๙ ณ สนามกีฬาต่างๆในจังหวัดจันทบุรี

หน่วยงานที่เข้าร่วมการแข่งขันและสี่ประจำทีม

ทีม	หน่วยงาน	สี่ประจำทีม
๑	จังหวัดชลบุรี	ส้ม
๒	จังหวัดจันทบุรี	เหลือง
๓	จังหวัดตราด	แดง/ดำ
๔	จังหวัดระยอง	เขียว/ขาว
๕	จังหวัดสมุทรปราการ	น้ำเงิน
๖	จังหวัดสระแก้ว	เขียว
๗	จังหวัดฉะเชิงเทรา	ฟ้า
๘	จังหวัดปราจีนบุรี	ชมพู

ประเภทกีฬาที่จัดการแข่งขัน และสถานที่จัดการแข่งขัน

ลำดับที่	ประเภทกีฬา	รายละเอียดกีฬา	สถานที่แข่งขัน
๑	ฟุตบอลชาย	นักกีฬา ๑๑ คน	สนามกีฬาากลางจังหวัดจันทบุรี
๒	ฟุตซอล	ชายทั่วไป ชายอาวุโส	สนามเทศบาลหนองบัว
๓	วอลเลย์บอล	ชาย หญิง	โรงเรียนศรียานุสรณ์
๔	บาสเกตบอล	ชาย หญิง	โรงยิมฯ สนามกีฬาากลางจันทบุรี
๕	เซปักตะกร้อ	ชาย หญิง	โรงเรียนเบญจมานุสรณ์
๖	ปาเป้า	ชายคู่ หญิงคู่ คู่อาวุโส ทีมชาย ๔ คน ทีมหญิง ๔ คน	ห้องประชุม พลอยจันทร์ สสจ.จันทบุรี
๗	เปตอง	ชายคู่ หญิงคู่ ชายทั่วไป ๓ คน หญิงทั่วไป ๓ คน ทีมคู่ผสม ทีมคู่VIP อาวุโสชาย อาวุโสหญิง	สนามฟุตบอล สสจ.จันทบุรี
๘	เทเบิลเทนนิส	ชายเดี่ยวทั่วไป ชายคู่ทั่วไป ชายเดี่ยวอาวุโส ชายคู่อาวุโส หญิงเดี่ยวทั่วไป หญิงคู่ทั่วไป หญิงเดี่ยวอาวุโส หญิงคู่อาวุโส คู่ผสมทั่วไป คู่ผสมอาวุโส	อาคารจันทมา วิทยาลัยเทคนิคจันทบุรี
๙	หมากระดาน	หมากรุก หมากรอส สกา	ห้องประชุมสหกรณ์ สสจ.จันทบุรี
๑๐	แบดมินตัน	ประเภททั่วไป - ชายเดี่ยว หญิงเดี่ยว ชายคู่ หญิงคู่ คู่ผสม ประเภทอาวุโส	สนามแบดมินตันโรตารี สนามกีฬาากลางจังหวัดจันทบุรี
๑๑	กรีฑา	ทุกประเภท	สนามกีฬาากลางจังหวัดจันทบุรี
สาธิต	จักรยาน	จักรยานเสือภูเขา	อบจ.จันทบุรี
คัสดัว	ว่ายน้ำ		มหาลัยบุรพา วิทยาเขตจันทบุรี
คัสดัว	เทนนิส		สนามสโมสรลอนเทนนิส

กำหนดการพิธีเปิด

โครงการอบรมเชิงปฏิบัติการ “การพัฒนาทักษะการออกกำลังกายเพื่อสุขภาพบุคลากรสาธารณสุข
และณรงศ์สร้างกระแสการออกกำลังกาย ประจำปี ๒๕๕๙” เขตสุขภาพที่ ๖

วันพุธ ที่ ๒๗ มกราคม ๒๕๕๙ เวลา ๑๕.๐๐ น.

ณ สนามกีฬาากลางจังหวัดจันทบุรี

.....

- เวลา ๑๔.๐๐ น. - ผู้ร่วมขบวนพาเหรดทุกจังหวัดพร้อมกัน ณ สนามกีฬาประตูทางเข้าสนามฟุตบอล
- เวลา ๑๔.๔๕ น. - ผู้บริหารพร้อมกัน ณ ห้องรับรอง บริเวณอิมจันทร์
- เวลา ๑๕.๐๐ น. - ประธานพิธีและคณะผู้บริหารพร้อม ณ บริเวณอิมจันทร์
- วงโยธวาทิต โรงเรียนท่าใหม่ “พุลสวัสดิ์ราษฎร์นุกูล” นำขบวนพาเหรดนักกีฬาจากจังหวัดต่างๆ เคลื่อนเข้าสู่สนามกีฬาากลางจังหวัดจันทบุรี ตามลำดับ คือ
 ๑. ขบวนเกียรติยศ
 ๒. ขบวนนักกีฬา ๘ จังหวัด เรียงลำดับ ๑.สมุทรปราการ ๒.สระแก้ว ๓.ระยอง ๔.ปราจีนบุรี ๕.ตราด ๖.ชลบุรี ๗.ฉะเชิงเทรา ๘.จันทบุรี
 ๓. ขบวนแฟนซี จังหวัดจันทบุรี ได้แก่ ขบวนพาเหรด, ไข่เลือดออก แหลมสิงห์-ขลุ่ย, ขบวน Teen MOM รพ.พระปกเกล้า, ขบวนหมอครอบครัว อำเภอมือง, ขบวนอุบัติเหตุ อำเภอโป่งน้ำร้อน-สอยดาว และขบวน Asean อำเภอท่าใหม่
 - เมื่อขบวนพาเหรดเดินผ่านหน้าประธาน ให้ผู้เดินพาเหรดหันหน้าเข้าหาประธานฯ (พิธีกรอ่าน รายชื่อผู้ถือป้าย ผู้ถือธงประจำสีต่างๆ ตามลำดับ)
 - ขบวนพาเหรดเคลื่อนเข้าสู่สนามครบทั้ง ๘ จังหวัด
 - ตัวแทนนักกีฬาวิ่งคบเพลิงทั้ง ๘ จังหวัด ยืนประจำตามจุดที่กำหนด
- เวลา ๑๕.๓๐ น. - พิธีเชิญชาติ ธงกีฬาเขต พิธีกรสั่ง นักกีฬาทั้งหมด ซ้ายหัน “เตรียมเคารพธงชาติ, เคารพธงชาติ ทั้งหมดแถวตรง” (วงโยธวาทิต บรรเลงเพลงชาติ) ผู้เชิญธงเชิญธงชาติขึ้นสู่ยอดเสา และต่อด้วยผู้เชิญธงเชิญธงกีฬาเขตขึ้นสู่ยอดเสา (วงโยธวาทิต บรรเลงเพลงกราวกีฬา)
- พิธีกรสั่ง “นักกีฬาทั้งหมด ขวาทัน” และ “นักกีฬาทั้งหมดพัก”
 - พิธีกรเชิญประธานจัดงานของจังหวัดจันทบุรี (นายเจริญ จันทมัตตุการ นพ.สสจ.จันทบุรี) กล่าวรายงาน คณะกรรมการ กวป.ของจังหวัดจันทบุรี ยืนตั้งแถวหลังผู้กล่าวรายงาน
- เวลา ๑๕.๔๕ น. - ประธานในพิธี (นพ.ธเรศ กรัษนัยรวิวงศ์ ผู้ตรวจราชการฯ) กล่าวเปิดโครงการฯ (วงโยธวาทิต บรรเลงเพลงมหาฤกษ์) และเปิดงานด้วยกดปุ่ม PAPER shoot และปล่อยลูกโป่ง
- ประธานจุดฉนวนเพลิง มอบให้ นายแพทย์วรา เศลวัฒน์นกุล ผชช.ว และนำไปส่งให้นักวิ่งคบเพลิง
 - นักวิ่งคบเพลิง คนแรก คือจังหวัดสมุทรปราการ วิ่งตามเส้นทางที่กำหนด ส่งต่อให้จังหวัดสระแก้ว, จังหวัดระยอง, จังหวัดปราจีนบุรี, จังหวัดตราด, จังหวัดชลบุรี,

จังหวัดฉะเชิงเทราและ จังหวัดจันทบุรี ตามลำดับ (พิธีกรอ่านรายชื่อ และประวัตินักกีฬาวิ่ง
คบเพลิง) นำคบเพลิงไปจุด ณ ที่กำหนด

- นักกีฬาอาวุโส (.....) นำกล่าวคำปฏิญาณ (ก่อนนำกล่าว พิธีกร
อ่านประวัตินักกีฬาอาวุโส) ให้ผู้ถือธงสีทั้ง ๘ จังหวัด ยืนล้อมรอบนักกีฬาอาวุโสเป็น
ครึ่งวงกลม เมื่อกล่าวจบ ผู้ถือธงสี กลับประจำที่เดิม
- พิธีกรสั่ง “นักกีฬา เข้าประจำที่บนอัฒจันทร์” (วงโยธวาทิต บรรเลงเพลงกราวกีฬา)
ขบวนพาเหรดทั้ง ๘ จังหวัด เดินออกจากสนาม (ตามลำดับเดิม) และขึ้นประจำที่บนอัฒจันทร์
- การแสดง TO BE NUMBER ONE จังหวัดจันทบุรี
- เสร็จพิธีเปิดงาน

เวลา ๑๖.๓๐ น. - เริ่มแข่งขันกีฬาฟุตบอลผู้บริหาร ทีมผู้บริหารชายทะเล (ชลบุรี จันทบุรี ตราด และระยอง)
พบกับ ทีมผู้บริหารชายเขา (สระแก้ว ปราจีนบุรี สมุทรปราการ และฉะเชิงเทรา)

- กรรมการผู้ตัดสิน นักกีฬาทั้ง ๒ ทีม ยืนตั้งแถว ณ ใต้อัฒจันทร์ จนกระทั่งเพลง FIFA Fair Play
เปิดขึ้น กรรมการผู้ตัดสิน จะให้สัญญาณเดินนำนักกีฬาทั้ง ๒ ทีมลงสู่สนาม หลังจากนั้น
พิธีกรจะประกาศรายชื่อนักกีฬา เมื่อประกาศชื่อนักกีฬาคนไหนให้นักกีฬาผู้นั้นก้าวมา ๑ ก้าว
พร้อมทำความเคารพประธานฯ เมื่อพิธีกร ประกาศรายชื่อนักกีฬาครบทั้ง ๒ ทีม
และรายชื่อกรรมการผู้ตัดสิน ให้นักกีฬาทั้ง ๒ ทีม ถ่ายภาพร่วมกันเป็นที่ระลึก หลังจากนั้น
นักกีฬาทั้ง ๒ ทีม ลงสนามแข่งขัน กับต้นทีมทั้ง ๒ ทีม พบกรรมการเพื่อทำการเสี่ยงแดน
เริ่มการแข่งขัน แข่งขันครึ่งละ ๒๐ นาที พัก ๑๐ นาที หากเสมอกันในเวลา ให้ยิงลูกโทษ
ตัดสิน

เวลา ๑๘.๐๐ น. - พร้อมกัน ณ งานเลี้ยงสังสรรค์ “สา’สุขบูรพารวมใจ Sport night ๒๐๑๖”
ห้องจูลมณี ๑ โรงแรมเค พี แกรนด์ อ.เมือง จ.จันทบุรี

กำหนดการงาน “สำ สู้ช บูรพารวมใจ Sport night ๒๐๑๖ ”

“จันทบูรเกมส์”

วันพุธ ที่ ๒๗ มกราคม ๒๕๕๙ เวลา ๑๘.๐๐ น.

ณ ห้องจตุรมณี ๑ โรงแรมเค พี แกรนด์ อำเภอเมือง จังหวัดจันทบุรี

เวลา ๑๘.๐๐ น. - ผู้ร่วมงาน รับประทานอาหารและเพลิดเพลินกับวงดนตรี

เวลา ๑๙.๐๐ น. - ประธานและคณะผู้บริหาร เดินทางถึงบริเวณงาน

- เชิญประธานกล่าวเปิดงาน เมื่อกล่าวจบ เชิญสาธารณสุขนิเทศก์ และผู้บริหารทั้ง ๘ จังหวัด (นพ. สสจ. /ผอ.รพศ /ผอ.รพท.) ขึ้นเวทีร่วมพิธีเปิดงานเลี้ยงสังสรรค์ โดย พลุกระดาศ
- ชมการแสดงจากจังหวัดจันทบุรี

เวลา ๒๐.๐๐ น. - เชิญประธานมอบเกียรติบัตร นักกีฬายอดเยี่ยม ๘ จังหวัด

เชิญเจ้าภาพจัดงาน (สสจ.จันทบุรี) เจ้าภาพและคณะกรรมการจัดงานเจ้าภาพปีต่อไป

(สสจ.สมุทรปราการ) ขึ้นเวทีทำพิธีมอบธงกีฬาเขต ๖ เจ้าภาพปีต่อไป

- สสจ.สมุทรปราการ กล่าวถึงความพร้อมการจัดงานครั้งต่อไป
- ชมการแสดงจังหวัดสมุทรปราการ ๑ ชุด
- เพลิดเพลินกับเสียงเพลงร้อง เล่น เต้นรำ เล่นเกมส์ ชิงรางวัล
- จับสลากของขวัญผู้ร่วมงาน

เวลา ๒๑.๐๐ น. - เพลิดเพลินกับเสียงเพลง ร้อง เล่น เต้นรำ เล่นเกมส์ ชิงรางวัล และเชิญผู้บริหาร ๘ จังหวัด

ร่วมร้องเพลง และปิดงาน

เหรียญรางวัลและการคิดคะแนนรวม

ลำดับ	ประเภทกีฬา	จำนวนเหรียญ		
		ทอง	เงิน	ทองแดง
๑	ฟุตบอลชาย	๒๕	๒๕	๒๕
๒	ฟุตซอลชาย ๕ คน	๑๒	๑๒	๑๒
	ฟุตซอลชายอาวุโส ๕ คน	๑๒	๑๒	๑๒
๓	วอลเลย์บอลชาย	๑๒	๑๒	๑๒
	วอลเลย์บอลหญิง	๑๒	๑๒	๑๒
๔	บาสเกตบอลชาย	๑๒	๑๒	๑๒
	บาสเกตบอลหญิง	๑๒	๑๒	๑๒
๕	เซปักตะกร้อ ชาย	๕	๕	๕
	เซปักตะกร้อ หญิง	๕	๕	๕
๖	เปตอง	๒๐	๒๐	๒๐
๗	ปาเป้า ชาย-หญิง	๒๐	๒๐	๔๐
๘	เทเบิลเทนนิส ชาย - หญิง	๑๖	๑๖	๑๖
๙	หมากรุกดาน ชาย - หญิง	๔	๔	๔
๑๐	แบดมินตัน ชาย - หญิง	๒๐	๒๐	๔๐
๑๑	กรีฑา	๕๙	๕๙	๕๙
	รวมเหรียญกีฬา	๒๔๖	๒๔๖	๒๘๗

การคิดคะแนนรวม คิดจากจำนวนประเภทกีฬาที่ชนะเลิศ

ลำดับ	ประเภทกีฬา	จำนวนคะแนน
๑	ฟุตบอลชาย(๑๑)	๑
๒	ฟุตซอลชาย(๕)	๑
๓	ฟุตซอลชายอาวุโส(๕)	๑
๔	วอลเลย์บอลชาย	๑
๕	วอลเลย์บอลหญิง	๑
๖	บาสเกตบอลชาย	๑
๗	บาสเกตบอลหญิง	๑
๘	เซปักตะกร้อชาย	๑
๙	เซปักตะกร้อหญิง	๑
๑๐	เปตอง	๑
๑๑	ปาเป้า	๑
๑๒	เทเบิลเทนนิส	๑
๑๓	หมากรุกกระดาน	๑
๑๔	แบดมินตัน	๑
๑๕	กรีฑา	๑
รวมคะแนน		๑๕

คุณสมบัตินักกีฬาผู้เข้ากีฬาสาธตสุขสัมพันธ์เขตสุขภาพที่ ๖

๑. เป็นข้าราชการ/ ข้าราชการบำนาญ /พนักงานราชการ / ลูกจ้างประจำ
๒. ลูกจ้างชั่วคราวที่บรรจุมาแล้วไม่น้อยกว่า ๖ เดือน นับถึงวันแข่งขัน (จ้างก่อน ๒๖ กรกฎาคม ๒๕๕๘)

หลักฐานประจำตัวที่ต้องเตรียม แข่งขันระดับเขตสุขภาพ ที่ ๖ จังหวัดจันทบุรี ๒๖ -๒๘ มค.

๒๕๕๕

๑.กลุ่มข้าราชการ

- ๑.๑ ข้าราชการ / ข้าราชการบำนาญ ใช้ ๑.สำเนาบัตรราชการ ๒.สำเนาบัตรประชาชน
(บัตรราชการหมดอายุ หรือไม่มีบัตรราชการ ให้ใช้ กพ.๗ ทดแทนและแสดงบัตรเก่าด้วย)
- ๑.๒ ลูกจ้างประจำ / พนักงานของรัฐ / พนักงานราชการ
หลักฐานที่ใช้ ๑. สำเนาบัตรลูกจ้างประจำ / พนักงานของรัฐ / พนักงานราชการ
๒. สำเนาบัตรประชาชน
๓. พนักงานของรัฐ / พนักงานราชการ (ใช้สำเนาบัตรประกันสังคมด้วย)
๔. พนักงานราชการ (ใช้ กพ.๗ ด้วย)

๒. กลุ่มลูกจ้างชั่วคราว / พนักงานกระทรวง/ (พกส.)

- หลักฐานที่ใช้ ๑. สำเนาบัตรประชาชน
๒. สำเนาบัตรรับรองสิทธิการรักษาพยาบาล (บัตรประกันสังคม)
 ๓. คำสั่งจ้าง ๒ ชุด ปีงบประมาณ ๒๕๕๘ + ๒๕๕๙ / สัญญาจ้าง ๒ ชุด ปีงบประมาณ ๒๕๕๘ + ๒๕๕๙
(๑ตค.๕๗-๓๐กย.๕๘) และ (๑ตค.๕๘-๓๐กย.๕๙)
 ๔. หลักฐานการจ่ายเงินประกันสังคม ของหน่วยงานต้นสังกัด
หรือ ใบเสร็จรับเงินประกันสังคม จากหน่วยงานต้นสังกัด
หรือ หลักฐานการได้จ่ายเงิน ที่ไปติดต่อรับจากสำนักงานประกันสังคม
โดยต้องมีหลักฐานการจ่ายเงินประกันสังคม ๕ เดือน (สิงหาคม – ธันวาคม ๒๕๕๘) ***

- เอกสารนักกีฬาให้ส่งถึง สำนักงานสาธตสุขจังหวัดจันทบุรี (ภายในวันที่ ๑๒ มกราคม ๒๕๕๙)
หากจังหวัดใด ยังส่งเอกสารไม่ครบ/ เอกสารหลักฐานไม่ถูกต้อง ให้ผู้ประสานกีฬาแต่ละประเภท
ติดต่อประสานงาน กับผู้จัดการทีมจังหวัดต่างๆ และให้นำเอกสารมายื่นเพิ่มเติมภายใน ๒๐
มกราคม ๒๕๕๙ (หมายเหตุ ขอรายชื่อ/เบอร์ติดต่อผู้จัดการกีฬารายจังหวัด)
- แบบฟอร์มลงทะเบียนกีฬาแต่ละประเภท ให้ติดรูปถ่ายขนาด ๑ นิ้ว หรือ ปรินทร์รูปสี่
- วันแข่งขันให้นักกีฬานำบัตรข้าราชการหรือบัตรประชาชนมาแสดงตนด้วย

การประท้วงหรืออุทธรณ์คำตัดสิน

๑. การประท้วงด้านคุณสมบัตินักกีฬา

หากผู้จัดการทีม ระหว่างคู่แข่งขันเห็นว่าอีกฝ่ายมีผู้เล่นขาดคุณสมบัติตามที่คณะกรรมการกำหนดหรือทำผิดกติกาที่กำหนดไว้ หรือการตัดสินในเรื่องเกี่ยวกับคุณสมบัตินักกีฬา หรือมีข้อสงสัย ให้แจ้งด้วยวาจา หรือ ยื่นเรื่องประท้วงพร้อมหลักฐานต่อกรรมการตัดสินก่อนการแข่งขัน *** หากเริ่มการแข่งขันแล้วห้ามยื่นและมีให้ประท้วงใดๆเกี่ยวกับเรื่องคุณสมบัติผู้เล่นอีก ก่อนแข่งขัน ผู้รับผิดชอบจัดการแข่งขันจะพิจารณา หากขาดคุณสมบัติไม่ครบถ้วนจริง จะไม่อนุญาตให้ลงทำการแข่งขันจนกว่าจะนำหลักฐานมาแสดงให้ถูกต้อง
๒. การประท้วงด้านเทคนิคการแข่งขัน (ดำเนินการประท้วงได้ในขณะกำลังแข่งขัน)

กรณีเกิดข้อผิดพลาดทางเทคนิคของทีมตรงข้าม ให้ดำเนินการประท้วงทันที เพื่อดำเนินการแก้ไขให้ถูกต้อง
๓. หลังแข่งขันการยื่นประท้วง ผู้จัดการทีมยื่นประท้วงภายในเวลาไม่เกิน ๓๐ นาที หลังการแข่งขัน พร้อมยื่นเงินประกัน ๑,๐๐๐ บาท
๔. คำวินิจฉัยของคณะกรรมการประท้วงและอุทธรณ์ให้เป็นที่สุด จะประท้วงใดๆมิได้อีก เว้นแต่เป็นข้อเสนอนั้นๆ หรือข้อสังเกตในครั้งต่อไป
๕. คณะกรรมการรับประท้วง/อุทธรณ์ประกอบด้วย ผู้แทนแต่ละจังหวัด ๘ จังหวัด (ทำหน้าที่แต่งตั้ง) โดยให้คณะกรรมการอุทธรณ์ยึดกรอบกติกาตามกติกาของการประชุมการจัดการแข่งขันกีฬาเรือพายสุขภาพที่ ๖ ปี ๒๕๕๙ เป็นหลัก หากไม่มีหรือไม่ได้กำหนดไว้ หรือมีข้อสงสัย หรือมีปัญหาในการตีความให้ยึดตามกติกากระทรวง ถ้าไม่มีให้วินิจฉัยตามหลักกติกาทั่วไป
๖. ให้เลขานุการคณะกรรมการอุทธรณ์แจ้งผลการวินิจฉัยแก่ทุกฝ่ายที่เกี่ยวข้องกับผลการวินิจฉัย

แบบฟอร์มการยื่นประท้วงหรืออุทธรณ์
กีฬาสามัคคีสัมพันธ์เครือข่ายบริการสุขภาพที่ ๖ ปี ๒๕๕๙

เรียน ประธานคณะกรรมการตัดสิน

เรื่อง ขอประท้วงคุณสมบัตินักกีฬา/.....

ข้าพเจ้า ตำแหน่ง.....

เป็นผู้จัดการทีมนักกีฬาประเภท.....ของจังหวัด.....

ขอประท้วงคุณสมบัตินักกีฬาของทีมจังหวัด.....ดังรายละเอียดต่อไปนี้

เรื่อง.....

ชื่อ.....นามสกุล.....หมายเลขเสื้อ.....

ชื่อ.....นามสกุล.....หมายเลขเสื้อ.....

ชื่อ.....นามสกุล.....หมายเลขเสื้อ.....

ซึ่งได้ลงทำการแข่งขันในวันที่.....

เวลา.....สิ้นสุดการแข่งขันเวลา.....

จึงเรียนมาเพื่อโปรดพิจารณาดำเนินการ

ลงชื่อ.....

(.....)

ผู้จัดการทีม.....

บันทึกของคณะกรรมการ

ได้รับเรื่องเวลา.....ได้แจ้งให้ทีมที่ถูกประท้วงทราบเวลา.....

ลงชื่อ.....

ลงชื่อ.....

(.....)

(.....)

คณะกรรมการ

ผู้จัดการทีมที่ถูกประท้วง

ผลการตัดสินของคณะกรรมการ

ทีมที่ถูกประท้วงมีความผิด ทีมที่ถูกประท้วงไม่มีความผิด

ลงชื่อ.....

ลงชื่อ.....

(.....)

(.....)

ผู้จัดการทีมที่ประท้วง

ผู้จัดการทีมที่ถูกประท้วง

ลงชื่อ.....

(.....)

ประธานคณะกรรมการ

ระเบียบการแข่งขันกีฬาสามสัมพันธ์เครือข่ายสุขภาพที่ ๖ ปี ๒๕๕๙ “จันทบูรเกมส์”

เพื่อเป็นการส่งเสริมให้บุคลากรของกระทรวงสาธารณสุข ในพื้นที่เครือข่ายสุขภาพที่ ๖ ได้มีโอกาสเข้าร่วมการแข่งขันกีฬาสามสัมพันธ์เครือข่ายบริการสุขภาพที่ ๖ ปี ๒๕๕๙ และเพื่อให้การดำเนินการจัดการแข่งขันเป็นไปด้วยความเรียบร้อย เหมาะสมตามนโยบายของกระทรวงสาธารณสุขที่สนับสนุนให้บุคลากรของกระทรวงสาธารณสุขออกกำลังกาย ด้วยการเล่นกีฬา ทั้งนี้เพื่อให้ร่างกายได้รับการพัฒนา มีสุขภาพพลานามัยที่ดี ร่างกายแข็งแรง สุขภาพจิตดี รู้จักเคารพกฎกติกา รู้จักการให้อภัยและเป็นตัวอย่างที่ดีแก่ประชาชนและเยาวชนในด้านการออกกำลังกาย และเพื่อเป็นการสนองนโยบายของรัฐบาล ที่ส่งเสริมให้มีการออกกำลังกาย คณะกรรมการจัดการแข่งขัน จึงออกระเบียบไว้ดังนี้ :

ข้อ ๑ ระเบียบนี้เรียกว่า ระเบียบการแข่งขันกีฬาสามสัมพันธ์เครือข่ายบริการสุขภาพที่ ๖ ปี ๒๕๕๙ “จันทบูรเกมส์”

ข้อ ๒ ให้ใช้ระเบียนนี้นับตั้งแต่วันประกาศเป็นต้นไป

ข้อ ๓ ให้ใช้ระเบียบนี้ประกอบการจัดการแข่งขันจัดการแข่งขันกีฬาทุกประเภท

ข้อ ๔ คุณสมบัติของผู้จัดการทีมและนักกีฬาที่เข้าร่วมการแข่งขันต้องมีคุณสมบัติตามข้อกำหนดและใช้หลักฐานประกอบตามข้อกำหนด ดังนี้

๔.๑ เป็นข้าราชการ ข้าราชการบำนาญ พนักงานของรัฐ พนักงานราชการ ลูกจ้างประจำ สังกัดกระทรวงสาธารณสุข ที่ปฏิบัติงาน ในจังหวัดนั้น

๔.๒ เป็นลูกจ้างชั่วคราว สังกัดกระทรวงสาธารณสุข ที่ปฏิบัติงานในจังหวัดนั้น ที่บรรจุมานแล้วโดยมีอายุงานไม่น้อยกว่า ๖ เดือน นับถึงวันแข่งขัน (มีหนังสือรับรองจากต้นสังกัด และแนบสำเนาสัญญาจ้าง/คำสั่งจ้าง ก่อนวันที่ ๒๖ กรกฎาคม ๒๕๕๘)

ข้อ ๕ การเข้าร่วมแข่งขันในแต่ละประเภทกีฬา

๕.๑ หน่วยงานที่ประสงค์จะส่งทีมเข้าทำการแข่งขันต้องมีนักกีฬาและผู้จัดการทีมที่มีคุณสมบัติครบถ้วนตามระเบียบข้อ ๔ ให้อื่นแสดงความจำนองโดยกรอกรายละเอียดในแบบฟอร์มประจำการแข่งขัน โดยมีผู้จัดการทีมหรือผู้ได้รับมอบอำนาจลงชื่อเป็นลายลักษณ์อักษร

๕.๒ ส่งทะเบียนรายชื่อนักกีฬาที่มีคุณสมบัติตามระเบียบข้อ ๔ ตามจำนวนที่ได้กำหนดไว้

๕.๓ ติดรูปถ่าย/สแกนรูปหน้าตรงไม่สวมหมวกและแว่นตาดำของนักกีฬาลงในแบบฟอร์มที่กำหนด

๕.๔ ส่งแบบฟอร์มและหลักฐานต่างๆดังกล่าวโดยครบถ้วนถึงคณะกรรมการจัดการแข่งขันกีฬาสามสัมพันธ์เครือข่ายบริการสุขภาพที่ ๖ ปี ๒๕๕๙ ภายในวันที่ ๒๐ มกราคม ๒๕๕๙

๕.๕ ทีมใดเมื่อส่งเอกสารแล้วสามารถเปลี่ยนแปลงรายชื่อนักกีฬาได้ก่อนการแข่งขันนัดแรก โดยต้องมีการแจ้งเป็นลายลักษณ์อักษรต่อคณะกรรมการจัดการแข่งขัน และเมื่อลงทำการแข่งขันแล้ว ห้ามมิให้มีการเปลี่ยนแปลงแก้ไขรายชื่อนักกีฬาไม่ว่ากรณีใดๆ ทั้งสิ้น จนเสร็จสิ้นการแข่งขัน

ข้อ ๖ การประท้วงหรืออุทธรณ์

๖.๑ การประท้วงหรืออุทธรณ์ สามารถทำได้เฉพาะ เรื่องคุณสมบัติของนักกีฬาและด้านเทคนิค การแข่งขัน ที่ลงทำการแข่งขันในรายการนั้นๆ เท่านั้น ไม่สามารถประท้วงผลการแข่งขัน หรือคำตัดสินของกรรมการได้

- การประท้วงด้านคุณสมบัตินักกีฬา
หากผู้จัดการทีม ระหว่างคู่แข่งเห็นว่าอีกฝ่ายมีผู้เล่นที่ขาดคุณสมบัติตามที่คณะกรรมการกำหนดหรือทำผิดกติกาที่กำหนดไว้ หรือการตัดสินในเรื่องเกี่ยวกับการแข่งขัน หรือมีข้อสงสัยให้ยื่นเรื่องประท้วงพร้อมหลักฐานต่อกรรมการตัดสินก่อนการแข่งขันเท่านั้น หากเริ่มการแข่งขันแล้วห้ามยื่นและมีให้ประท้วงใดๆอีก
- การประท้วงด้านเทคนิคการแข่งขัน
กรณีเกิดข้อผิดพลาดทางเทคนิคให้ดำเนินการประท้วงทันที เพื่อดำเนินการแก้ไขให้ถูกต้อง

๖.๒ หากผู้จัดการทีม ระหว่างคู่แข่งเห็นว่าอีกฝ่ายมีผู้เล่นที่ขาดคุณสมบัติตามที่คณะกรรมการกำหนดหรือทำผิดกติกาที่กำหนดไว้ ให้ยื่นเรื่องประท้วงโดยใช้แบบฟอร์มที่คณะกรรมการจัดทำขึ้น พร้อมแนบหลักฐาน(ถ้ามี) ต่อคณะกรรมการตัดสินภายใน ๓๐ นาที หลังการแข่งขันเสร็จสิ้นลง หากเลยเวลานี้ห้ามยื่นและมีให้ประท้วงใดๆอีก

๖.๓ หากทีมใดใช้ผู้ฝึกสอนหรือโค้ชจากหน่วยงานภายนอก(นอกสังกัดสาธารณสุข/กระทรวง อื่นๆ/เอกชน) ผู้ฝึกสอนหรือโค้ชนั้นไม่สามารถยื่นประท้วงได้ ต้องให้ผู้จัดการทีมตามที่ได้ระบุไว้ในคุณสมบัตินักกีฬาเท่านั้น

๖.๔ เมื่อคณะกรรมการได้รับหนังสือประท้วงแล้วให้ดำเนินการแจ้งทีมที่ถูกประท้วงชี้แจงต่อคณะกรรมการทันที ถ้าทีมที่ถูกประท้วงไม่มาชี้แจงให้ถือว่า ผู้ถูกประท้วงสละสิทธิ์ ไม่ประสงค์แก้คำประท้วงและยอมรับคำประท้วงนั้นเป็นความจริง พร้อมยินยอมให้พิจารณาโทษตามระเบียบนี้ เมื่อคณะกรรมการตัดสินตามคำประท้วงนั้นเสร็จเรียบร้อยแล้วให้แจ้งต่อทีมที่ประท้วงและทีมที่ถูกประท้วงทราบโดยถือว่าคำพิจารณาถือเป็นที่สุดจะอุทธรณ์มิได้

๖.๕ เพื่อเป็นการเคารพกติกาที่กำหนดไว้ในการแข่งขัน กำหนดให้ทีมที่ถูกประท้วงและมีความผิดจริง ให้ปรับแพ้ในการแข่งขัน นั้นๆ ดังนี้

๖.๕.๑ กีฬาที่นับเซต (เช่น วอลเลย์บอล) ให้ปรับแพ้ทีมที่ผิด และไม่ได้เซต ในการแข่งขันนั้นๆ

๖.๕.๒ กีฬาที่นับแต้ม (เช่น บาสเกตบอล) ให้ปรับแพ้ทีมที่ผิด ในการแข่งขันนั้นๆ

ข้อ ๗ กฎ กติกา มารยาท และ รายละเอียดประกอบอื่นๆ

๗.๑ คณะกรรมการจัดการแข่งขันกีฬาเครือข่ายสุขภาพที่ ๖ ปี ๒๕๕๙ ได้แต่งตั้งคณะกรรมการดำเนินการแข่งขันกีฬาในทุกประเภท เพื่อดำเนินการและรับผิดชอบในการจัดการแข่งขัน ตลอดจนควบคุมการแข่งขันให้เป็นไปตามระเบียบการแข่งขันนี้ หากมีปัญหาใดนอกเหนือที่ระบุไว้ในระเบียบนี้ ให้คณะกรรมการดำเนินการแข่งขัน พิจารณาและดำเนินการให้เสร็จสิ้น พร้อมกับรายงานผลให้คณะกรรมการจัดการแข่งขันกีฬาเครือข่ายบริการสุขภาพที่ ๖ ปี ๒๕๕๙ ทราบ

๗.๒ คณะกรรมการดำเนินการแข่งขันมีสิทธิ์ที่จะพิจารณาไม่รับสมัครหรือตัดสิทธิ์ทีมที่ไม่ดำเนินการหรือปฏิบัติตามระเบียบการแข่งขันกีฬาฯ ครั้งนี้

- ๗.๓ คณะกรรมการดำเนินการแข่งขันมีสิทธิ์ในการจัดโปรแกรมการแข่งขันหรือการแข่งขันด้วยวิธีการอื่นๆตามความเหมาะสมกับจำนวนทีมที่เข้าร่วมแข่งขัน ระยะเวลาและสถานที่ที่ใช้ในการแข่งขัน
- ๗.๔ การจัดการแข่งขัน การสั่งการ แข่งขันของทีมที่เข้าร่วมแข่งขัน หรือทีมที่เข้าร่วมแข่งขัน ไม่ปฏิบัติตามระเบียบการแข่งขันเมื่อคณะกรรมการดำเนินการแข่งขันได้พิจารณาตัดสินแล้ว ทุกทีมจะต้องปฏิบัติตามและให้ถือว่าการพิจารณาดังกล่าวเป็นอันเสร็จเด็ดขาดห้ามอุทธรณ์ คำตัดสิน
- ๗.๕ คณะกรรมการดำเนินการแข่งขันสามารถเลื่อนการแข่งขันได้เมื่อมีเหตุสุดวิสัยเกิดขึ้นเช่น สนามไม่อยู่ในภาวะที่จะใช้ทำการแข่งขันได้ ไม่ว่าจะด้วยเหตุใดก็ตามโดยให้ทีมที่เข้าร่วมการแข่งขันต้องรับทราบและปฏิบัติตาม หากเลื่อนการแข่งขันด้วยเหตุอื่นนอกเหนือจากที่กล่าว คณะกรรมการดำเนินการแข่งขัน จะแจ้งให้ผู้จัดการทีมหรือผู้ควบคุมทีมทราบก่อนล่วงหน้า การแข่งขัน
- ๗.๖ ในการแข่งขันกีฬาแต่ละประเภทคณะกรรมการดำเนินการแข่งขันได้จัดหา/ใช้ผู้ตัดสินที่มีมาตรฐาน
- ๗.๗ ทีมที่เข้าร่วมการแข่งขันรวมถึงนักกีฬาและผู้ควบคุมทีม/ผู้จัดการทีมต้องยอมรับการตัดสินของผู้ตัดสิน ในระหว่างการดำเนินการแข่งขันโดยเคร่งครัด โดยให้ถือการตัดสินของผู้ตัดสินเป็นที่สิ้นสุดจะประท้วงหรืออุทธรณ์มิได้
- ๗.๘ ทีมที่เข้าร่วมการแข่งขันจะต้องทำการแข่งขันตามวันและเวลาที่กำหนดทีมใดมาช้ากว่าเวลาที่กำหนดในโปรแกรมการแข่งขัน ๑๕ นาทีโดยการจับเวลาของผู้ตัดสิน(ทั้งนี้แล้วแต่คู่แข่ง) จะถูกปรับเป็นแพ้ทันทีและให้ทีมฝ่ายตรงข้ามเป็นฝ่ายชนะด้วยผลตามระเบียบข้อ ๖.๕
- ๗.๙ ทีมที่ผลออกจากการแข่งขันหรือเจตนาไม่ร่วมการแข่งขันต่อไปจะด้วยเหตุใดก็ตาม อันเป็นผลทำให้เกมต้องยุติลงก่อนเวลาที่กำหนดไว้ ไม่ว่าจะผลการแข่งขันขณะนั้นจะชนะหรือแพ้กก็ตามให้ปรับทีมนั้นเป็นแพ้โดยให้ถือว่าทีมนั้นผิดมารยาทร้ายแรงให้ตัดสิทธิ์ออกจากการแข่งขันและให้ทีมฝ่ายตรงข้ามเป็นฝ่ายชนะด้วยผลตามระเบียบข้อ ๖.๕
- ๗.๑๐ ถ้าปรากฏว่าทีมใดส่งเอกสารหลักฐานใดเป็นเท็จไม่ว่ากรณีใดๆหรือส่งรายชื่อผู้เล่นปลอมหรือจัดให้ผู้ไม่มีสิทธิ์ตามระเบียบการแข่งขันนี้ ลงทำการแข่งขันให้ปรับทีมนั้นเป็นแพ้และให้ทีมฝ่ายตรงข้ามเป็นฝ่ายชนะด้วยผลตามระเบียบข้อ ๖.๕ ไม่ว่าจะมีการประท้วงหรือไม่ก็ตาม โดยให้ประธานคณะกรรมการดำเนินการแข่งขันประกาศระบุนความผิดทั้งถ้อยคำที่ทีมนั้นออกจากการแข่งขันทันทีโดยให้ผู้จัดการทีม/ผู้ควบคุมทีมรับผิดชอบโดยจะอ้างว่าไม่รู้ข้อเท็จจริงมิได้ การเข้าร่วมการแข่งขันถือเป็นโมฆะและให้พิจารณาลงโทษตามระเบียบ
- ๗.๑๑ คู่แข่งขันมีสิทธิ์ที่จะตรวจสอบเอกสารพร้อมทะเบียนรายชื่อหรือทะเบียนรูปถ่ายของคู่แข่งขึ้นจากคณะกรรมการดำเนินการแข่งขันได้
- ๗.๑๒ ในวันแข่งขันให้นักกีฬานำบัตรประจำตัวข้าราชการหรือบัตรประชาชน (ตัวจริง) มาแสดงตนด้วยทุกครั้งทีลงทำการแข่งขันเพื่อดำเนินการตรวจสอบหากคู่แข่งจะตรวจสอบเอกสารหากไม่นำบัตรประจำตัวดังกล่าว (ตัวจริง) มาแสดงก่อนการแข่งขันคณะกรรมการฯจะไม่อนุญาตให้ลงทำการแข่งขัน
- ๗.๑๓ นักกีฬาหรือเจ้าหน้าที่ประจำทีมหรือกองเชียร์ทีมใดกระทำการก่อเหตุวุ่นวายมีเรื่องชกต่อยจนไม่สามารถดำเนินการแข่งขันต่อไปได้ตามรายงานของผู้ตัดสินหรือคณะกรรมการให้ปรับ

ทีมนี้เป็นแพให้ทีมฝ่ายตรงข้ามเป็นฝ่ายชนะด้วยผลตามระเบียบข้อ ๖.๕ โดยให้คณะกรรมการดำเนินการจัดการแข่งขัน ทำบันทึกรายงานเหตุการณ์ที่เกิดขึ้นถึงหน่วยงานต้นสังกัดของนักกีฬาทีมนั้นๆ เพื่อดำเนินการทางวินัยฯ พร้อมทั้งตัดสิทธิ์ในการเข้าร่วมกิจกรรมการแข่งขันกีฬาสาธารณสุขสามัคคีครั้งนี้ ในทุกประเภทกีฬา

๗.๑๔ เจ้าหน้าที่ผู้ควบคุมทีมหรือผู้ที่เกี่ยวข้องจะต้องปฏิบัติให้ถูกต้องตามกฎหมายมารยาทในการควบคุมทีมด้วยความเรียบร้อยยอมรับการตัดสินและเป็นตัวอย่างที่ดีแก่เยาวชน/ประชาชนเป็นอย่างดี

ข้อ ๘ การแต่งกายของนักกีฬา

๘.๑ นักกีฬาผู้ลงแข่งขันจะต้องแต่งกายในชุดนักกีฬาให้เรียบร้อยเหมือนกันทั้งทีมโดยที่ชุดแข่งขันต้องเป็นสีตามที่แต่ละหน่วยงานได้กำหนดไว้ จะใช้สีซ้ำกับหน่วยงานอื่นไม่ได้ และหากเป็นกีฬาที่ต้องระบุหมายเลข ต้องมีหมายเลขข้างหลังสีมองเห็นได้อย่างชัดเจน โดยหมายเลขต้องตรงกับทะเบียนรายชื่อที่ระบุไว้

๘.๒ นักกีฬาฟุตบอลชายและฟุตซอลที่ลงทำการแข่งขันในสนามทุกคนต้องดึงถุงเท้าขึ้นมาให้สุด (ใต้เข่า) และสวมใส่สนับแข้งเพื่อป้องกันการบาดเจ็บ (หากไม่สวมใส่สนับแข้งก่อนลงทำการแข่งขันผู้ตัดสินจะไม่อนุญาตให้ลงทำการแข่งขัน)

๘.๓ ไม่สวมใส่อุปกรณ์ทุกชนิดที่เป็นอันตรายต่อตัวเองและคู่แข่ง(เช่น แหวน สร้อย)

๘.๔ ผู้ที่เป็นหัวหน้าทีมต้องติดเครื่องหมายที่แขนเสื้อด้านซ้ายให้ชัดเจน หากหัวหน้าทีมไม่มีเครื่องหมายคณะกรรมการดำเนินการจัดการแข่งขันจะไม่อนุญาตให้ลงทำการแข่งขันและหากหัวหน้าทีมถูกเปลี่ยนตัวออกให้มอบเครื่องหมายให้ผู้เล่นที่ลงทำการแข่งขันในสนามทำหน้าที่แทน

ข้อ ๙ การคิดคะแนนรวม ใช้จำนวนประเภทกีฬาที่ชนะเลิศมากที่สุด เป็นผู้ชนะเลิศคะแนนรวม หากเท่ากันพิจารณาจากประเภทที่ได้ รองชนะเลิศ และลำดับที่สาม ตามลำดับ

ข้อ ๑๐ การปฏิบัติตามระเบียบการแข่งขัน ทีมที่เข้าร่วมการแข่งขันทุกทีมผู้จัดการทีม/ผู้ควบคุมทีมหรือผู้แทนที่ได้รับมอบอำนาจและผู้เข้าร่วมการแข่งขันทุกคนจะต้องทราบระเบียบการแข่งขันนี้และถือปฏิบัติตามไม่ว่ากรณีใดๆโดยจะอ้างว่าได้ดำเนินการไปโดยไม่ทราบระเบียบการแข่งขันนี้ไม่ได้

ประกาศ ณ วันที่ ๑๒ มกราคม พ.ศ. ๒๕๕๙

คณะกรรมการจัดการแข่งขัน

กีฬาสามัคคีสัมพันธ์เครือข่ายบริการสุขภาพที่ ๖ ปี ๒๕๕๙ “จันทบูรเกมส์”

ระเบียบการแข่งขันกีฬาเขตสุขภาพที่ ๖ ปี ๒๕๕๙

ประเภทกีฬา ฟุตบอล

๑. ประเภท การแข่งขันฟุตบอลชาย ๑๑ คน

๒. คุณสมบัตินักกีฬา

๒.๑ เป็นไปตามระเบียบคุณสมบัตินักกีฬาและระเบียบการแข่งขันกีฬาสาธารณสุขเขตสุขภาพที่ ๖ ประจำปี ๒๕๕๙

๒.๒ ทุกทีมสามารถส่งรายชื่อนักกีฬาได้ไม่เกินประเภทละ ๒๕ คน พร้อมเจ้าหน้าที่ประจำทีม จำนวน ๒ คน คือ ผู้จัดการทีม ๑ คนและผู้ฝึกสอน ๑ คน

๒.๓ การแบ่งประเภทผู้เล่น แบ่งเป็น ๕ กลุ่ม ดังนี้

- กลุ่มที่ ๑ ช่วงอายุไม่เกิน ๒๙ ปี (เกิดปี พ.ศ. ๒๕๓๐ หรือเกิดหลัง พ.ศ. ๒๕๓๐) ลงสนามได้ไม่เกิน ๒ คน โดยใช้หมายเลขข้างหลังเสื้อ ตั้งแต่หมายเลข ๑๐ - ๑๙
- กลุ่มที่ ๒ ช่วงอายุตั้งแต่ ๓๐ - ๓๔ ปี (เกิดปี พ.ศ. ๒๕๒๕ - ๒๕๒๙) ลงสนามได้ไม่เกิน ๒ คน โดยใช้หมายเลขข้างหลังเสื้อ ตั้งแต่หมายเลข ๒๐ - ๒๙
- กลุ่มที่ ๓ ช่วงอายุตั้งแต่ ๓๕ - ๓๙ ปี (เกิดปี พ.ศ. ๒๕๒๐ - ๒๕๒๔) ลงสนามได้ไม่เกิน ๒ คน โดยใช้หมายเลขข้างหลังเสื้อ ตั้งแต่หมายเลข ๓๐ - ๓๙
- กลุ่มที่ ๔ ช่วงอายุตั้งแต่ ๔๐ - ๔๔ ปี (เกิดปี พ.ศ. ๒๕๑๕ - ๒๕๑๙) สามารถลงสนามได้ไม่เกิน ๒ คน โดยใช้หมายเลขข้างหลังเสื้อ ตั้งแต่หมายเลข ๔๐ - ๔๙
- กลุ่มที่ ๕ ช่วงอายุตั้งแต่ ๔๕ ปี+ (เกิดปี พ.ศ. ๒๕๑๔ หรือเกิดก่อน พ.ศ. ๒๕๑๔) ลงสนามได้ไม่เกิน ๒ คน โดยใช้หมายเลขข้างหลังเสื้อ ตั้งแต่หมายเลข ๕๐ - ๕๙
- กลุ่มที่ ๖ ผู้รักษาประตู สามารถใช้ผู้เล่นกลุ่มอายุ ๑ - ๕ ลงทำการแข่งขันได้ (ไม่กำหนดอายุ)
- นักกีฬาฟุตบอลที่เป็นลูกจ้างชั่วคราว สามารถลงทำการแข่งขันในสนามได้ตามกลุ่มอายุ แต่ต้องไม่เกิน ๔ คน

หมายเหตุ กลุ่มที่มีอายุมากกว่าสามารถลงทำการแข่งขันแทนกลุ่มที่มีอายุน้อยกว่าได้

๒.๔ ต้องมีน้ำใจเป็นนักกีฬา รู้แพ้ รู้ชนะ และรู้ภัย

๒.๕ มีหลักฐานการสมัครตามแบบฟอร์มการเข้าร่วมแข่งขัน โดยให้ผู้จัดการทีมเป็นผู้ลงนาม ซึ่งต้องส่งพร้อมหลักฐาน ดังนี้

- ทะเบียนรายชื่อนักกีฬาและเจ้าหน้าที่ประจำทีม
- หลักฐานบุคลากร ตามระเบียบเกี่ยวกับคุณสมบัติผู้เข้าแข่งขันกีฬาสาธารณสุขเขตสุขภาพที่ ๖

ปี ๒๕๕๙ (หน้า ๑๐)

๓. กติกาการแข่งขันและการตัดสิน

๓.๑ ใช้กติกาการแข่งขันของสหพันธ์ฟุตบอลนานาชาติ (ฟีฟ่า) ที่คณะกรรมการจัดการแข่งขัน ประกาศใช้ โดยอนุโลมและระเบียบการในการจัดการแข่งขันครั้งนี้

๓.๒ การตัดสินของคณะกรรมการจัดการแข่งขันถือเป็นข้อยุติ

๓.๓ ผู้ตัดสินต้องทำรายงานบันทึกการแข่งขันของแต่ละคู่ ที่ทำการตัดสินไปแล้วต่อคณะกรรมการจัดการแข่งขันทันที

๓.๔ เปลี่ยนตัว

- กลุ่มอายุที่ ๑- ๔ เปลี่ยนตัวได้ในกลุ่มอายุของตน เมื่อเปลี่ยนตัวออกมาแล้วไม่สามารถกลับไปเล่นได้อีก

- กลุ่มอายุที่ ๕ เปลี่ยนตัวเข้า ออกได้ตลอดการแข่งขัน

๓.๕ ผู้เล่นในกลุ่มที่มีอายุมาก สามารถลงไปเล่นแทนผู้เล่นในกลุ่มที่มีอายุน้อยได้

๓.๖ ผู้เล่นในกลุ่มที่มีอายุน้อยกว่าไม่สามารถลงไปเล่นแทนผู้เล่นในกลุ่มที่มีอายุมากกว่าได้

๓.๗ นักกีฬาฟุตบอลที่เป็นลูกจ้างชั่วคราว สามารถลงทำการแข่งขันในสนามได้ตามกลุ่มอายุ แต่ต้องไม่เกิน ๔ คน

๓.๘ ในกรณีที่ มีผู้เล่นกลุ่มอายุ ๑-๔ ไม่พร้อมลงสนามตาม สัดส่วนที่กำหนด ๒/๒/๒/๒ สามารถนำผู้เล่นกลุ่มอายุสูงกว่าลงเล่นแทนได้ และสามารถเปลี่ยนกลุ่มอายุตามสัดส่วนที่แท้จริง ลงสนามแทนภายหลังได้

๔. ระยะเวลาในการแข่งขัน

ทำการแข่งขัน ๒ ครั้งๆ ละ ๓๕ นาที พักครึ่ง ๑๐ นาที ทุกรอบการแข่งขัน หากมีการเสมอกันในเวลาใช้วิธีการเตะลูกที่จุดโทษหาผู้ชนะ จำนวน ๕ ลูก หากเสมอกันอีกเตะจุดโทษ ทีละ ๑ คน จนกว่าจะมีผู้ชนะ

๕. การดำเนินการแข่งขัน

๕.๑ คณะกรรมการดำเนินการแข่งขันที่ได้รับการแต่งตั้ง มีหน้าที่ดำเนินการและรับผิดชอบในการจัดการแข่งขัน ตลอดจนควบคุมการแข่งขันให้เป็นไปตามระเบียบนี้ และหากมีปัญหาใดนอกจากที่ได้ระบุไว้ในระเบียบนี้ ให้คณะกรรมการดำเนินการแข่งขันพิจารณาดำเนินการให้เสร็จสิ้นไป

๕.๒ คณะกรรมการดำเนินการแข่งขัน จัดทำโปรแกรมการแข่งขันตามที่ร่วมจับฉลากเพื่อกำหนดคู่แข่งขัน

๕.๓ คณะกรรมการดำเนินการแข่งขันมีอำนาจในการเปลี่ยนแปลงรายการหรือกำหนดเวลาในการแข่งขันเพื่อความเหมาะสมกับระยะเวลาที่กำหนดให้ทำการแข่งขันก็ได้

๕.๔ การแข่งขันใช้วิธีแข่งขันแบบแพ้คัดออก โดยนำทีมที่ชนะเข้าไปเล่นรอบรองชนะเลิศ และผู้ชนะในรอบรองชนะเลิศมาชิงชนะเลิศ และทีมที่แพ้ชิงที่ ๓

๖. การเข้าร่วมแข่งขัน

๖.๑ ผู้เล่นจะต้องแต่งกายในชุดกีฬาเหมือนกันทั้งทีม (ยกเว้นผู้รักษาประตู) โดยมีหมายเลขข้างหลังเสื้อที่สามารถมองเห็นได้อย่างชัดเจน ตามกลุ่มอายุ

๖.๒ ต้องมีผู้เล่นตามทะเบียนรายชื่ออย่างน้อย ๘ คน (ตามกลุ่มอายุ) ถึงจะลงทำการแข่งขันได้ มิฉะนั้นจะถูกปรับแพ้ทันที และให้ทีมฝ่ายตรงข้ามเป็นฝ่ายชนะด้วยผล ๒ ต่อ ๐

๖.๓ ทีมใดมาช้ากว่าเวลาที่กำหนดในโปรแกรมการแข่งขัน ๑๕ นาที โดยการจับเวลาของคณะกรรมการดำเนินการแข่งขัน จะถูกปรับเป็นแพ้ทันทีด้วยผล ๒ ต่อ ๐

๖.๔ ผู้เล่นที่เป็นหัวหน้าทีม ต้องติดเครื่องหมายหัวหน้าทีม (ปลอกแขน) ที่แขนเสื้อด้านซ้ายให้ชัดเจน เครื่องหมายนี้ผู้ดำเนินการแข่งขันจัดไว้ให้

๖.๕ นักกีฬาและผู้ควบคุมทีม จะต้องยอมรับการตัดสินของกรรมการผู้ตัดสินโดยเคร่งครัด การตัดสินของกรรมการตัดสินถือเป็นที่สุด จะอุทธรณ์ใดๆ มิได้

๗. บทลงโทษนักกีฬา

- ๗.๑ การก่อเหตุทะเลาะวิวาทถึงขั้นชกต่อย กำหนดลงโทษห้ามลงทำการแข่งขันในนัดที่เหลือทั้งหมด
- ๗.๒ ใช้วาจาไม่สุภาพและมีพฤติกรรมรุนแรง (พิจารณาจากรายงานของกรรมการผู้ตัดสิน) กำหนดโทษห้ามลงทำการแข่งขันในนัดที่เหลือทั้งหมดรวมถึงการเข้ารอบต่อไปด้วย
- ๗.๓ ในการแข่งขันปกติการทำผิดวิสัยนักกีฬา หากผู้เล่นที่ถูกใบเหลือง ๒ ครั้ง จะติดต่อกันหรือไม่ก็ตาม ให้งดการแข่งขันในนัดต่อไป ๑ ครั้ง หากผู้เล่นที่ถูกใบแดง (ไล่ออก) ให้งดการแข่งขันในนัดต่อไป ๑ ครั้ง

๘. การประท้วง

ให้ยื่นประท้วงโดยผู้จัดการทีม **ประท้วงเฉพาะคุณสมบัติของผู้เข้าแข่งขันก่อนการแข่งขันเท่านั้น** แต่ถ้าทีมนั้นยังเอาผู้เล่นที่ผิดคุณสมบัติไม่ครบลงเล่นอีก ให้ปรับแพ้ ขณะแข่งขันให้ประท้วงเฉพาะการเปลี่ยนตัวผู้เล่นที่ผิดกลุ่ม ให้เปลี่ยนออกและนำผู้เล่นที่อายุในกลุ่มเดียวกันลงเล่น หรือผู้เล่นที่มีอายุมากกว่าลงเล่นได้ตามกติกาที่กำหนดไว้

๙. สถานที่และกำหนดการแข่งขัน

สถานที่แข่งขัน สนามกีฬากลางจังหวัดจันทบุรี

กำหนดการแข่งขัน

รอบแรก	แข่งขัน	วันที่ ๒๖ มกราคม ๒๕๕๙
รอบรองชนะเลิศ	แข่งขัน	วันที่ ๒๗ มกราคม ๒๕๕๙
รอบชิงชนะเลิศ	แข่งขัน	วันที่ ๒๘ มกราคม ๒๕๕๙

๑๐. รางวัลการแข่งขัน

๑. รางวัลชนะเลิศจะได้รับเหรียญทอง
๒. รางวัลรองชนะเลิศอันดับ ๑ จะได้รับเหรียญเงิน
๓. รางวัลรองชนะเลิศอันดับ ๒ จะได้รับเหรียญทองแดง

กำหนดการแข่งขันฟุตบอล กีฬาเขตสุขภาพที่ ๖

สาย A	สาย B
สระแก้ว	ฉะเชิงเทรา
ตราด	ปราจีนบุรี
สมุทรปราการ	ชลบุรี
ระยอง	จันทบุรี

กำหนดการแข่งขัน ฟุตบอล กีฬาสถาธารณสุขเขตสุขภาพ ที่ ๖ สนามกีฬาากลางจังหวัดจันทบุรี

วันที่	ระหว่าง	สนามการแข่งขัน
๒๖/๐๑/๒๕๕๙	๑๓.๓๐-๑๕.๐๐	รอบแรก ๑ สระแก้ว vs ๓ ตราด
	๑๕.๐๐-๑๖.๓๐	รอบแรก ๒ สมุทรปราการ vs ๖ ระยอง
	๑๖.๓๐-๑๘.๐๐	รอบแรก ๓ ฉะเชิงเทรา vs ๖ ปราจีนบุรี
	๑๘.๐๐-๑๙.๓๐	รอบแรก ๔ ชลบุรี vs ๖ จันทบุรี
๒๗/๐๑/๒๕๕๙	๙.๐๐-๑๐.๓๐	รอบรอง ๑ ผู้ชนะคู่ ๑ vs ผู้ชนะคู่ ๒
	๑๐.๓๐-๑๒.๐๐	รอบรอง ๒ ผู้ชนะคู่ ๓ vs ผู้ชนะคู่ ๔
๒๘/๐๑/๒๕๕๙	๙.๐๐-๑๐.๓๐	ชิงที่ ๓ ๑ ผู้แพ้รอบรอง vs ผู้แพ้รอบรอง
	๑๐.๓๐-๑๒.๐๐	ชิงชนะเลิศ ๒ ผู้ชนะรอบรอง vs ผู้ชนะรอบรอง

หมายเหตุ: การแข่งขันวันที่ ๒๖ มกราคม ๒๕๕๙ (ต่อจากการแข่งขันกรีฑา) ขอให้ ไปรายงานตัวก่อนแข่งขัน ๑ ชั่วโมง และ อบอุ่นร่างกายบริเวณสนาม เมื่อถึงเวลาแข่งขันให้ทำการแข่งขันทันที

กติกาการแข่งขัน ฟุตซอลชายทั่วไป (๕คน)

๑. ประเภท ฟุตซอลชายทั่วไป ๕ คน

๒. คุณสมบัตินักกีฬาและหลักฐานประกอบ

นักกีฬาต้องมีคุณสมบัติและใช้หลักฐานตามข้อกำหนดเช่นเดียวกับประเภทฟุตบอลทั่วไป

- ได้กำหนดไว้ตามสัดส่วนหรือการกำหนดกลุ่มอายุนักกีฬา ดังนี้

๒.๑ ไม่จำกัดอายุ

๒.๒ ข้าราชการ/พนักงานของรัฐ/ลูกจ้างประจำ ลงทำการแข่งขัน ได้ ๓ คน

๒.๓ ลูกจ้างชั่วคราวลงทำการแข่งขันได้ ไม่เกิน ๒ คน

หมายเหตุ ใช้เบอร์เสื้อในการแจ้งสถานะขณะแข่งขัน ดังนี้

- ข้าราชการ/พนักงานของรัฐ/ลูกจ้างประจำ ใช้เสื้อเบอร์ ๑-๑๙

- ลูกจ้างชั่วคราว ใช้เสื้อเบอร์ ๒๐ ขึ้นไป ใช้ปลอกแขนสี หรือแถบสี โดยคณะกรรมการจัดการแข่งขันเป็นผู้จัดหา

๓. การสมัครเข้าแข่งขัน

- แต่ละจังหวัดสามารถส่งทีมเข้าแข่งขันได้จังหวัดละ ๑ ทีม

- ส่งทะเบียนรายชื่อนักกีฬาที่มีคุณสมบัติตามระเบียบครบถ้วนไม่เกิน ๑๒ คน

๔. สถานที่แข่งขัน

แข่งขัน ณ สนามกีฬาเทศบาลหนองบัว ตั้งแต่วันที่ ๒๖ - ๒๘ มกราคม ๒๕๕๙

๕. กฎ กติกา มารยาท และรายละเอียดอื่นๆ

๕.๑ การแข่งขันแบบแพ้คัดออก

๕.๒ ใช้กติกาการแข่งขันของสหพันธ์ฟุตบอลนานาชาติ (FIFA) ที่สมาคมฟุตบอลแห่งประเทศไทยในพระบรมราชูปถัมภ์ได้ประกาศใช้แล้ว

๕.๓ ต้องมีผู้เล่นในสนามตามทะเบียนรายชื่ออย่างน้อย ๔ คนจึงสามารถลงทำการแข่งขันได้ มิฉะนั้นจะถูกปรับเป็นแพ้ทันทีและให้ทีมฝ่ายตรงข้ามเป็นฝ่ายชนะ

๕.๔ ถ้าผลการแข่งขันเสมอกันในเวลา ให้ตัดสินด้วยการยิงจุดโทษตัดสินทีมละ ๓ คน ถ้าหากผลยังเสมอกันอีกให้ยิงจุดโทษต่อไปแบบ SUDDEN-DEATH

๕.๕ การแข่งขันแบ่งออกเป็น ๒ ครึ่งๆละ ๑๕ นาที (เวลาไหลไม่มีหยุดที่ลูกออก) พักระหว่างครึ่ง ๕ นาที

๕.๖ ทีมที่เข้าร่วมการแข่งขันสามารถขอเวลานอกได้ ๑ ครั้งต่อ ๑ ครั้งเวลา ของการแข่งขัน

๕.๗ ผู้เล่นที่ถูกใบเหลือง ใบแดง ให้ใช้กติกาสากลของฟุตซอล

๕.๘ การเปลี่ยนตัวผู้เล่นสามารถเปลี่ยนตัวเข้าออกได้ตลอดเวลาการแข่งขันทั้งนี้ให้เป็นไปตามกติกาสากลของฟุตซอล

กำหนดการแข่งขันฟุตบอลชายทั่วไป กีฬาเขตสุขภาพที่ ๖

สาย A	สาย B
จันทบุรี	สระแก้ว
ปราจีนบุรี	ระยอง
ชลบุรี	สมุทรปราการ
ตราด	ฉะเชิงเทรา

กำหนดการแข่งขัน ฟุตบอลทั่วไป กีฬาสาธารณสุขเขตสุขภาพ ที่ ๖ สนามกีฬาเทศบาลหนองบัว
วันที่ ระหว่าง

๒๖/๐๑/๒๕๕๙	๑๓.๐๐-๑๓.๔๐	รอบแรก	๑	จันทบุรี	vs	ปราจีนบุรี
	๑๓.๕๐-๑๔.๓๐	รอบแรก	๒	ชลบุรี	vs	ตราด
	๑๔.๔๐-๑๕.๒๐	รอบแรก	๓	สระแก้ว	vs	ระยอง
	๑๕.๓๐-๑๖.๑๐	รอบแรก	๔	สมุทรปราการ	vs	ฉะเชิงเทรา
๒๗/๐๑/๒๕๕๙	๑๐.๔๐-๑๑.๒๐	รอบรอง	๑	ผู้ชนะเลิศ ๑	vs	ผู้ชนะเลิศ ๒
	๑๑.๓๐-๑๒.๑๐	รอบรอง	๒	ผู้ชนะเลิศ ๓	vs	ผู้ชนะเลิศ ๔
๒๘/๐๑/๒๕๕๙	๑๐.๔๐-๑๑.๒๐	ชิงที่ ๓	๑	ผู้แพ้รอบรอง	vs	ผู้แพ้รอบรอง
	๑๑.๓๐-๑๒.๑๐	ชิงชนะเลิศ	๒	ผู้ชนะรอบรอง	vs	ผู้ชนะรอบรอง

หมายเหตุ ***ขอให้ ไปรายงานตัวก่อนแข่งขัน ๓๐ นาที และ อบอุ่นร่างกายบริเวณสนาม เมื่อถึงเวลาแข่งขันให้ทำการแข่งขันทันที

กติกาการแข่งขัน กีฬา ฟุตซอลชายอาวุโส (๕คน)

๑. คุณสมบัตินักกีฬาและหลักฐานประกอบ

นักกีฬาและผู้จัดการทีมต้องมีคุณสมบัติและใช้หลักฐานตามข้อกำหนดเช่นเดียวกับฟุตบอลชาย

๒. การกำหนดสัดส่วนหรือการกำหนดกลุ่มอายุนักกีฬา

๒.๑ ผู้เล่นกลุ่มอายุ ๔๕-๔๙ ปี ลงทำการแข่งขันได้ไม่เกิน ๓ คน

ส่วนผู้เล่นกลุ่มอายุ ๕๐ ปีขึ้นไป ลงทำการแข่งขันไม่ต่ำกว่า ๒ คน

๒.๒ ข้าราชการ/พนักงานราชการ/ลูกจ้างประจำลงทำการแข่งขันได้ ๓ คน

๒.๓ ลูกจ้างชั่วคราวลงทำการแข่งขันได้ไม่เกิน ๒ คน ใช้ปลอกแขนสี หรือแถบสี โดย

คณะกรรมการจัดการแข่งขันเป็นผู้จัดหา

หมายเหตุ ใช้เบอร์เสื้อในการจัดกลุ่มอายุในขณะแข่งขัน ดังนี้

- ผู้เล่นกลุ่มอายุ ๔๕-๔๙ ปีใช้เสื้อเบอร์ ๔๐-๔๙

- ผู้เล่นกลุ่มอายุ ๕๐ ปีขึ้นไปใช้เสื้อเบอร์ ๕๐ ขึ้นไป

๒.๔ ผู้รักษาประตูไม่กำหนดกลุ่มอายุ แต่ต้องมีอายุ ๔๕ ปีขึ้นไป

๓. การสมัครเข้าแข่งขัน

- แต่ละจังหวัดสามารถส่งทีมเข้าแข่งขันได้จังหวัดละ ๑ ทีม

- ส่งทะเบียนรายชื่อแก่นักกีฬาที่มีคุณสมบัติตามระเบียบครบถ้วนไม่เกิน ๑๒ คน

๔. สถานที่แข่งขัน

แข่งขัน ณ สนามกีฬาเทศบาลตำบลหนองบัว ตั้งแต่วันที่ ๒๖ - ๒๘ ,มกราคม ๒๕๕๙

๕. กฎ กติกา มารยาท และรายละเอียดอื่นๆ

๕.๑ การแข่งขันแบบแพ้คัดออก

๕.๒ ใช้กติกาการแข่งขันของสหพันธ์ฟุตบอลนานาชาติ (FIFA) ที่สมาคมฟุตบอลแห่งประเทศไทยในพระบรมราชูปถัมภ์ได้ประกาศใช้แล้ว

๕.๓ ต้องมีผู้เล่นในสนามตามทะเบียนรายชื่ออย่างน้อย ๔ คนจึงสามารถลงทำการแข่งขันได้มิฉะนั้นจะถูกปรับเป็นแพ้ทันทีและให้ทีมฝ่ายตรงข้ามเป็นฝ่ายชนะ

๕.๔ ถ้าผลการแข่งขันเสมอกันในเวลา ให้ตัดสินด้วยการยิงจุดโทษตัดสินทีละ ๓ คน ถ้าหากผลยังเสมอกันอีกให้ยิงจุดโทษต่อไปแบบ SUDDEN-DEATH

๕.๕ การแข่งขันแบ่งออกเป็น ๒ ครึ่งๆละ ๑๕ นาที (เวลาไหลไม่มีหยุดที่ลูกออก) พักรั้ง ๕ นาที

๕.๖ ทีมที่เข้าร่วมการแข่งขันสามารถขอเวลานอกได้ ๑ ครั้งต่อ ๑ ครั้งเวลาของการแข่งขัน

๕.๗ การเปลี่ยนตัวผู้เล่น สามารถเปลี่ยนตัวเข้าออกได้ตลอดเวลาการแข่งขัน ทั้งนี้ให้เป็นไปตามกติกาสากลของฟุตซอล (ผู้เล่นในกลุ่มอายุมาก สามารถลงไปทำการแข่งขันแทนผู้เล่นในกลุ่มที่มีอายุน้อยได้)

กำหนดการแข่งขันฟุตบอลชายอาวุโส กีฬาเขตสุขภาพที่ ๖

สาย A	สาย B
จันทบุรี	ระยอง
ปราจีนบุรี	ชลบุรี
ตราด	สระแก้ว
สมุทรปราการ	ฉะเชิงเทรา

กำหนดการแข่งขัน ฟุตบอลอาวุโส กีฬาสาธารณสุขเขตสุขภาพ ที่ ๖ ณ สนามกีฬาเทศบาลหนองบัว วันที่ ระหว่าง

๒๖/๐๑/๒๕๕๙	๙.๐๐ - ๙.๔๐	รอบแรก	๑	จันทบุรี	vs	ปราจีนบุรี
	๙.๕๐-๑๐.๓๐	รอบแรก	๒	ตราด	vs	สมุทรปราการ
	๑๐.๔๐-๑๑.๒๐	รอบแรก	๓	ระยอง	vs	ชลบุรี
	๑๑.๓๐-๑๒.๑๐	รอบแรก	๔	สระแก้ว	vs	ฉะเชิงเทรา
๒๗/๐๑/๒๕๕๙	๙.๐๐-๙.๔๐	รอบรอง	๑	ผู้ชนะคู่ ๑	vs	ผู้ชนะคู่ ๒
	๙.๕๐-๑๐.๓๐	รอบรอง	๒	ผู้ชนะคู่ ๓	vs	ผู้ชนะคู่ ๔
๒๘/๐๑/๒๕๕๙	๙.๐๐-๙.๔๐	ชิงที่ ๓	๑	ผู้แพ้รอบรอง	vs	ผู้แพ้รอบรอง
	๙.๕๐-๑๐.๓๐	ชิงชนะเลิศ	๒	ผู้ชนะรอบรอง	vs	ผู้ชนะรอบรอง

หมายเหตุ ***ขอให้ ไปรายงานตัวก่อนแข่งขัน ๓๐ นาที และ อบอุ่นร่างกายบริเวณสนาม เมื่อถึงเวลา
แข่งขันให้ทำการแข่งขันทันที

ระเบียบการแข่งขันกีฬาบาสเกตบอล

กีฬาสาธารณสุขสัมพันธ์เครือข่ายสุขภาพที่ ๖ ครั้งที่ ๓๗ ประจำปี ๒๕๕๙

๑. ประเภทจัดการแข่งขัน

- ๑.๑ ทีมชาย
- ๑.๒ ทีมหญิง

๒. คุณสมบัตินักกีฬาบาสเกตบอลกระทรวงสาธารณสุข

ตามคุณสมบัตินักกีฬาและระเบียบการแข่งขันกีฬาสาธารณสุขสามัคคี ครั้งที่ ๓๗ และเพิ่มเติม

๒.๑ ประเภทข้าราชการ เป็นข้าราชการข้าราชการบำนาญ/ลูกจ้างประจำ หรือพนักงานราชการ

๒.๒ ประเภทลูกจ้าง พนักงานกระทรวงสาธารณสุข ลูกจ้างชั่วคราว ที่บรรจุมาแล้วไม่น้อยกว่า ๖ เดือน และลูกจ้างรายวันที่มีประกันสังคม (ตามรายละเอียดหน้า ๑๐)

๒.๓ กลุ่มอายุนักกีฬา มี ๒ กลุ่ม คือ กลุ่มอายุต่ำกว่า ๓๐ ปี (เกิด พ.ศ.๒๕๒๙ หรือมากกว่า) และกลุ่มอายุมากกว่า ๓๐ ปี (เกิดก่อน พ.ศ. ๒๕๒๙)

๒.๔ กลุ่มอายุต่ำกว่า ๓๐ ปี ให้ใส่ข้อมือ สีเหลือง ในการลงสนามทุกครั้ง โดยทีมจัดเตรียมมาเอง

๒.๕ นักกีฬาที่ไม่ใช่กลุ่มข้าราชการ ให้ใส่ข้อมือ สีแดง ในการลงแข่งทุกครั้ง โดยทีมจัดหามาเอง

๒.๖ เฉพาะกีฬาบาสเกตบอล กระทรวงสาธารณสุขอนุญาตให้เจ้าหน้าที่จาก ศูนย์ควบคุมโรคติดต่อ นำโดยแมลง ที่ปฏิบัติงานในจังหวัดนั้นๆ สามารถลงทำการแข่งขันได้

๓. กำหนดการแข่งขัน มีกำหนดการดังนี้

๓.๑ จับสลากแบ่งสายการแข่งขัน ในวันที่ ๑๓ ตุลาคม ๒๕๕๘ เวลา ๐๙.๓๐ น. ณ ห้องประชุม ๒ สำนักงานสาธารณสุขจังหวัดจันทบุรี

๓.๒ ทำการแข่งขัน ระหว่างวันที่ ๒๖ - ๒๘ มกราคม ๒๕๕๙ ณ สนามกีฬาบาสเกตบอล สนามกีฬา กลางจังหวัดจันทบุรี

๔. กติกาการแข่งขัน

๔.๑ ส่งรายชื่อผู้เล่นไม่เกิน ๑๒ คน : ๑ ทีม ไม่รวมผู้ฝึกสอนและผู้จัดการทีม

๔.๒ กลุ่มอายุผู้เล่นในสนามแข่งขันจำนวน ๕ คน ประกอบด้วย ๒ กลุ่มอายุ คือ

๔.๒.๑ อายุไม่เกิน ๓๐ ปี(เกิด พ.ศ. ๒๕๒๙ หรือมากกว่า) ลงเป็นผู้เล่นได้ ไม่เกิน ๒ คน และใส่ข้อมือสีเหลืองลงสนามแข่งด้วยทุกครั้ง โดยทีมจัดหามาเอง

๔.๓.๒ อายุมากกว่า ๓๐ ปี(เกิดก่อน พ.ศ. ๒๕๒๙) สามารถลงเป็นผู้เล่นได้จำนวน ๑-๕ คน

๔.๓ ผู้แข่งขันสามารถเปลี่ยนตัวได้ในกลุ่มอายุเดียวกันเท่านั้นยกเว้นกลุ่มอายุมากกว่า ๓๐ ปีสามารถเปลี่ยนตัวลงแข่งขันแทนกลุ่มอายุไม่เกิน ๓๐ ปีได้

๔.๔ ผู้เล่นที่เป็นกลุ่มประเภทลูกจ้าง สามารถลงแข่งขันได้ไม่เกิน ๒ คน โดยให้ใส่ข้อมือสีแดงที่ทีมเป็นผู้จัดหามาเอง

๔.๕ ใช้กติกาสากลสหพันธ์บาสเกตบอลแห่งประเทศไทย

๔.๖ ในการแข่งขันให้ถือคำตัดสินของคณะกรรมการจัดการแข่งขันเป็นข้อยุติ

๔.๗ ทีมที่ทำการแข่งขันต้องมารายงานตัวกับคณะกรรมการฯ โดยการส่งตัวนักกีฬา ก่อนการแข่งขัน ๓๐ นาทีและหากมาสายเกิน ๑๕ นาทีตามตารางการแข่งขันที่กำหนดไว้จะถูกปรับให้แพ้พาล์วในครั้งนั้น

๔.๘ นักกีฬาที่อยู่ในกลุ่มลูกจ้าง (ไม่ใช่กลุ่มข้าราชการ) ให้ใส่ชื่อมือสีแดงและในกลุ่มอายุต่ำกว่า ๓๐ ปี ให้ใส่ชื่อมือสีเหลือง โดยให้แต่ละทีมนำมาเอง และห้ามปล่อยตัวนักกีฬาผิดกติกา จะถูกตัดแต้ม ชู้ทลูกโทษ ๓ ลูก และส่งลูกข้างสนาม

๕. สถานที่แข่งขัน สนามกีฬาบาสเกตบอล สนามกีฬากลางจังหวัดจันทบุรี

๖. การส่งใบสมัครเข้าร่วมแข่งขัน และหลักฐานการสมัคร ตามแบบฟอร์มของชมรมบาสเกตบอลกระทรวงสาธารณสุข **ภายในวันที่ มกราคม ๒๕๕๙ เวลา ๐๘.๐๐ - ๑๕.๐๐ น. ณ**

๖.๑ สำเนาบัตรประจำตัวข้าราชการหรือลูกจ้างเซ็นชื่อรับรองสำเนาและหนังสือคำสั่งจ้างของลูกจ้าง (แสดงประเภทของนักกีฬา) จำเป็นอย่างยิ่ง

๖.๒ สำเนาบัตรประจำตัวประชาชน / ทะเบียนบ้าน (แสดงเพื่อแยกกลุ่มอายุของนักกีฬา)

๖.๓ หนังสือรับรองตัวนักกีฬาต้องลงนามโดยผู้อำนวยการหรือหัวหน้าหน่วยงานต้นสังกัด(ตามจำเป็น)

๖.๔ รูปถ่ายปัจจุบัน ๑ รูปเขียนชื่อหลังภาพ

๖.๕ ส่งรายชื่อนักกีฬา ๑๒ คนและผู้จัดการทีมเซ็นชื่อในใบสมัครพร้อมเบอร์โทรศัพท์มือถือ

๗. การประท้วง ให้ผู้จัดการทีมยื่นหนังสือประท้วงเป็นลายลักษณ์อักษร (ตามระเบียบของการแข่งขันกีฬาสาธารณสุขสามัคคี ครั้งที่ ๓๗) โดยผู้ได้รับมอบหมาย หรือ คณะกรรมการรับการประท้วง หรือคณะกรรมการจัดการแข่งขันเป็นผู้วินิจฉัยหาข้อยุติ

๘. รางวัลการแข่งขัน

รางวัลทีมชนะเลิศอันดับ ๑

รองชนะเลิศอันดับ ๑

และทีมรองชนะเลิศอันดับ ๒

๙. ผู้ประสานงาน การจัดการแข่งขันกีฬาบาสเกตบอลกีฬาสาธารณสุขสัมพันธ์เครือข่ายสุขภาพที่ ๖ ครั้งที่ ๓๗ ประจำปี ๒๕๕๙ คุณธีรศักดิ์ เดชรัตต โทร.๐๘๖๔๐๑๓๓๖๘

ตารางการแบ่งสายการแข่งขันบาสเก็ตบอล กีฬาสถาธารณสุขสัมพันธ์เครือข่ายสุขภาพที่ ๖ ครั้งที่ ๓๗
ประจำปี ๒๕๕๙

บาสเก็ตบอลหญิง			
สาย ก		สาย ข	
ทีมที่ ๑	จันทบุรี	ทีมที่ ๕	ปราจีนบุรี
ทีมที่ ๒	ฉะเชิงเทรา	ทีมที่ ๖	สมุทรปราการ
ทีมที่ ๓	ชลบุรี	ทีมที่ ๗	ตราด
ทีมที่ ๔	ระยอง	ทีมที่ ๘	สระแก้ว
บาสเก็ตบอลชาย			
สาย ก		สาย ข	
ทีมที่ ๑	จันทบุรี	ทีมที่ ๕	สระแก้ว
ทีมที่ ๒	ชลบุรี	ทีมที่ ๖	ระยอง
ทีมที่ ๓	ฉะเชิงเทรา	ทีมที่ ๗	สมุทรปราการ
ทีมที่ ๔	ตราด	ทีมที่ ๘	ปราจีนบุรี

ตารางการแข่งขันบาสเก็ตบอล กีฬาสาธารณสุขสัมพันธ์เครือข่ายสุขภาพที่ ๖ ครั้งที่ ๓๗ ประจำปี ๒๕๕๙

			วันที่ ๒๖ มกราคม ๒๕๕๙					
คู่ที่ ๑	๙.๐๐ - ๑๐.๐๐	น.	ทีมที่ ๑ สาย ก (หญิง)	พบ	ทีมที่ ๒ สาย ก (หญิง)			
คู่ที่ ๒	๑๐.๐๐ - ๑๑.๐๐	น.	ทีมที่ ๓ สาย ก (หญิง)	พบ	ทีมที่ ๔ สาย ก (หญิง)			
คู่ที่ ๓	๑๑.๐๐ - ๑๒.๐๐	น.	ทีมที่ ๑ สาย ข (หญิง)	พบ	ทีมที่ ๒ สาย ข (หญิง)			
คู่ที่ ๔	๑๒.๐๐ - ๑๓.๐๐	น.	ทีมที่ ๓ สาย ข (หญิง)	พบ	ทีมที่ ๔ สาย ข (หญิง)			
คู่ที่ ๕	๑๓.๐๐ - ๑๔.๐๐	น.	ทีมที่ ๑ สาย ก (ชาย)	พบ	ทีมที่ ๒ สาย ก (ชาย)			
คู่ที่ ๖	๑๔.๐๐ - ๑๕.๐๐	น.	ทีมที่ ๓ สาย ก (ชาย)	พบ	ทีมที่ ๔ สาย ก (ชาย)			
คู่ที่ ๗	๑๕.๐๐ - ๑๖.๐๐	น.	ทีมที่ ๑ สาย ข (ชาย)	พบ	ทีมที่ ๒ สาย ข (ชาย)			
คู่ที่ ๘	๑๖.๐๐ - ๑๗.๐๐	น.	ทีมที่ ๓ สาย ข (ชาย)	พบ	ทีมที่ ๔ สาย ข (ชาย)			
			วันที่ ๒๗ มกราคม ๒๕๕๙					
คู่ที่ ๙	๑๐.๐๐ - ๑๑.๐๐	น.	ผู้ชนะเลิศที่ ๑	พบ	ผู้ชนะเลิศที่ ๒			
คู่ที่ ๑๐	๑๑.๐๐ - ๑๒.๐๐	น.	ผู้ชนะเลิศที่ ๓	พบ	ผู้ชนะเลิศที่ ๔			
คู่ที่ ๑๑	๑๒.๐๐ - ๑๓.๐๐	น.	ผู้ชนะเลิศที่ ๕	พบ	ผู้ชนะเลิศที่ ๖			
คู่ที่ ๑๒	๑๓.๐๐ - ๑๔.๐๐	น.	ผู้ชนะเลิศที่ ๗	พบ	ผู้ชนะเลิศที่ ๘			
			วันที่ ๒๘ มกราคม ๒๕๕๙					
คู่ที่ ๑๓	๑๐.๐๐ - ๑๑.๐๐	น.	ผู้แพ้คู่ที่ ๙	พบ	ผู้แพ้คู่ที่ ๑๐	คู่ชิงอันดับ ๓ (หญิง)		
คู่ที่ ๑๔	๑๑.๐๐ - ๑๒.๐๐	น.	ผู้ชนะเลิศที่ ๙	พบ	ผู้ชนะเลิศที่ ๑๐	คู่ชิงชนะเลิศ (หญิง)		
คู่ที่ ๑๕	๑๒.๐๐ - ๑๓.๐๐	น.	ผู้แพ้คู่ที่ ๑๑	พบ	ผู้แพ้คู่ที่ ๑๒	คู่ชิงอันดับ ๓ (ชาย)		
คู่ที่ ๑๖	๑๓.๐๐ - ๑๔.๐๐	น.	ผู้ชนะเลิศที่ ๑๑	พบ	ผู้ชนะเลิศที่ ๑๒	คู่ชิงชนะเลิศ (ชาย)		

ประเภทกีฬาโอลิมปิก (ชายและหญิง)

๑. คุณสมบัตินักกีฬาและหลักฐานประกอบ

กีฬาและผู้จัดการทีมต้องมีคุณสมบัติและใช้หลักฐานตามข้อที่ได้กำหนดไว้ **หน้าที่ ๑๐**

๒. การสมัครเข้าแข่งขัน

- แต่ละจังหวัดสามารถส่งทีมเข้าแข่งขันได้จังหวัดละ ๑ ทีม
- ส่งทะเบียนรายชื่อนักกีฬา ที่มีคุณสมบัติตามระเบียบครบถ้วนไม่เกิน ๑๒ คน

๓. สถานที่จัดการแข่งขัน

จัดการแข่งขัน ณ. ยิมเนเซียม รร.ศรียานุสรณ์ จ.จันทบุรี

๔. กติกาการแข่งขัน

- ๔.๑ ใช้กติกาการแข่งขันและกรรมการในการตัดสินจากสมาคมวอลเลย์บอลแห่งประเทศไทย
- ๔.๒ ในการแข่งขันถือคำ ตัดสินของกรรมการเป็นข้อยุติ
- ๔.๓ การแข่งขันรอบแรก ชนะ ๒ ใน ๓ เซตรอบรองชนะเลิศจนถึง รอบชิงชนะเลิศ ชนะ ๓ ใน ๕ เซต
- ๔.๔ ทีมที่ได้ ๒๕ คะแนนก่อน จะเป็นผู้ชนะในเซตนั้น หากทั้งสองทีม มีคะแนนเท่ากัน ๒๔ คะแนน จะทำการแข่งขันต่อจนกว่าจะมีทีมที่ได้คะแนนอย่างน้อยที่สุด ๒ คะแนน เป็นผู้ชนะ
- ๔.๕ ในกรณีที่ได้เซตเท่ากัน ๒ : ๒ หรือ :๑ จะทำการแข่งขันเซตตัดสิน ๑๕ คะแนน และ ถ้ามีคะแนนเท่ากัน ๑๔ คะแนน จะทำการแข่งขันต่อจนกว่าจะมีทีมที่ได้คะแนนอย่างน้อยที่สุด ๒ คะแนน
- ๔.๖ การนับคะแนน
 - ๔.๖.๑ คูผลต่างเซตได้ เซตเสียหักลบกัน จากการแข่งขันของทุกทีม ทีมที่มีผลต่างเซตได้เสียมากกว่า เป็นผู้ผ่านเข้ารอบต่อไป
 - ๔.๖.๒ ถ้าผลยังเท่ากันอีก ให้ดู จำนวนแต้มได้รวม ทีมที่มีผลต่างแต้มรวมได้มากกว่าเป็นผู้เข้ารอบ ต่อไป
 - ๔.๖.๓ ถ้าผลยังเท่ากันอีก ทีมใช้วิธีการจับฉลากเพื่อหาผู้เข้ารอบต่อไป

๕. คุณสมบัตินักกีฬาโอลิมปิกกระทรวงสาธารณสุข

- ๕.๑ นักกีฬาที่ลงแข่งในสนาม ต้องเป็นข้าราชการ หรือ ลูกจ้างประจำ หรือ พนักงานราชการ รวม ๓ คน และพนักงานกระทรวงสาธารณสุขหรือลูกจ้างชั่วคราว ๓ คน ซึ่งรวมถึงลิบเบอโร (ตัวรับอิสระ) ด้วย
- ๕.๒ ผู้ลงแข่งในสนามต้องมีอายุ ๓๕ ปีขึ้นไปอย่างน้อย ๒ คน (เกิด พ.ศ. ๒๕๒๓ ขึ้นไป)
- ๕.๓ ลิบเบอโร (ตัวรับอิสระ) สามารถส่งได้ทีมละ ๒ คน ตามระเบียบกติกาสมาคมวอลเลย์บอลแห่งประเทศไทย
- ๕.๔ นักกีฬาต้องลงทะเบียนล่วงหน้าก่อนการแข่งขันอย่างน้อย ๑ ชั่วโมง หากไม่มาลงทะเบียนให้ตัดสิทธิในการแข่งขัน
- ๕.๕ กรณีนักกีฬาลงทะเบียนแล้ว แต่ไม่ลงแข่งขันในรายการนั้นๆ ให้ตัดสิทธิการแข่งขันทันที ทั้งนี้เพื่อป้องกันการได้เปรียบ - เสียเปรียบในการจัดการแข่งขันกีฬาแต่ละรายการ

๖. การประท้วง

- ๖.๑ การประท้วงคุณสมบัติของนักกีฬา ผู้ประท้วงต้องมีหลักฐานแนบพร้อมหนังสือประท้วงเป็นลายลักษณ์อักษรซึ่งมีข้อความชัดเจนและมีหลักฐานการกระทำผิด ยืนยันโดยผู้แทนฯหรือผู้ควบคุมทีมเท่านั้น

๖.๒ การยื่นหนังสือและหลักฐานการประท้วง ต้องยื่นให้คณะกรรมการจัดการแข่งขันหลังจากการแข่งขันเสร็จสิ้นลงไม่เกิน ๑๕ นาที ถ้าเลยระยะเวลาแล้วคณะกรรมการจะไม่รับการประท้วงโดยเด็ดขาด คำตัดสินของคณะกรรมการประท้วง จะถือเป็นที่สุดเมื่อมีการยื่นเอกสารขออุทธรณ์ในกรณีนั้นๆ คณะกรรมการจัดการแข่งขันวอลเลย์บอล และกรรมการจากสมาคมวอลเลย์บอลแห่งประเทศไทย ขอสงวนสิทธิ์การตัดสิน การแข่งขันของนักกีฬาหากใช้หลักฐานไม่ถูกต้อง แสดงกิริยามารยาทอันไม่พึงปรารถนา หรือไม่เป็นไปตามเจตนารมณ์อันดี ต่อการแข่งขัน ถ้าหากเกิดกรณีใดๆ ที่คณะกรรมการจัดการแข่งขันพิจารณาแล้วว่าไม่เหมาะสมร้ายแรง และตรวจพบ หลักฐานที่เป็นเท็จมีผลทั้งก่อนและหลังการแข่งขันเสร็จสิ้น คณะกรรมการจัดการแข่งขัน และกรรมการจากสมาคม วอลเลย์บอลแห่งประเทศไทย จะตัดสินกรณีดังกล่าว โดยการตัดสินสิทธิ์ในการแข่งขันครั้งต่อไป

หมายเหตุ ระเบียบการแข่งขันกีฬาวอลเลย์บอลในร่มกระทรวงสาธารณสุขฉบับนี้เริ่มใช้ตั้งแต่ปี พ.ศ. ๒๕๕๘-๒๕๖๑ มีเพิ่มเติมในระเบียบพนักงานกระทรวงสาธารณสุข ทั้งนี้จะมีการทบทวนอีกครั้ง ในที่ประชุมกีฬากระทรวงสาธารณสุขในปี พ.ศ.๒๕๖๑

ตารางการแข่งขัน วอลเลย์บอลสาธิตสุขภาพที่ 6
ประจำปี 2559

ณ. สนามอาคารยิมเนเซียม ร.ร.ศรียานุสรณ์ จ.จันทบุรี

ประเภท ชาย

	สาย A	สาย B
1	ชลบุรี	ระยอง
2	ตราด	จันทบุรี
3	ฉะเชิงเทรา	สระแก้ว
4	ปราจีน	สมุทรปราการ

ประเภท หญิง

	สาย A	สาย B
1	ระยอง	ฉะเชิงเทรา
2	สระแก้ว	ชลบุรี
3	ตราด	สมุทรปราการ
4	ปราจีนบุรี	จันทบุรี

	คู่ที่		ผลการแข่งขัน	หมายเหตุ
26 ม.ค. 59	1	ระยอง + สระแก้ว (ญ)		
เริ่ม 09.00 น	2	ตราด + ปราจีนบุรี (ญ)		
	3	ฉะเชิงเทรา +ชลบุรี (ญ)		
	4	สมุทรปราการ+จันทบุรี (ญ)		
	5	ชลบุรี +ตราด (ช)		
	6	ฉะเชิงเทรา+ปราจีนบุรี (ช)		
	7	ระยอง + จันทบุรี (ช)		
	8	สระแก้ว + สมุทรปราการ (ช)		
27 ม.ค. 59	9	ชนะเลิศที่1+ชนะเลิศที่2		
เริ่ม 09.00 น	10	ชนะเลิศที่3+ชนะเลิศที่4		
	11	ชนะเลิศที่5+ชนะเลิศที่6		
	12	ชนะเลิศที่7+ชนะเลิศที่8		
28 ม.ค. 59		รอบชิงชนะเลิศ		
ชิงที่ 3 หญิง	13	แพ้คู่ที่9+แพ้คู่ที่10		
ชิงที่ 3 ชาย	14	แพ้คู่ที่11+แพ้คู่ที่12		
ชิงที่ชนะเลิศ ชาย	15	ชนะเลิศที่11+ชนะเลิศที่12		
ชิงชนะเลิศ หญิง	16	ชนะเลิศที่9+ชนะเลิศที่10		

รายชื่อนักกีฬา วอลเลย์บอล ทีม..... จังหวัด.....

หมายเลข.....

หมายเลข.....

หมายเลข.....

หมายเลข.....

ชื่อ.....
(.....)

ชื่อ.....
(.....)

ชื่อ.....
(.....)

ชื่อ.....
(.....)

ตำแหน่ง.....

ตำแหน่ง.....

ตำแหน่ง.....

ตำแหน่ง.....

หมายเลข.....

หมายเลข.....

หมายเลข.....

หมายเลข.....

ชื่อ.....
(.....)

ชื่อ.....
(.....)

ชื่อ.....
(.....)

ชื่อ.....
(.....)

ตำแหน่ง.....

ตำแหน่ง.....

ตำแหน่ง.....

ตำแหน่ง.....

หมายเลข.....

หมายเลข.....

หมายเลข.....

หมายเลข.....

ชื่อ.....
(.....)

ชื่อ.....
(.....)

ชื่อ.....
(.....)

ชื่อ.....
(.....)

ตำแหน่ง.....

ตำแหน่ง.....

ตำแหน่ง.....

ตำแหน่ง.....

.....
(.....)
ผู้ฝึกสอน

.....
(.....)
ผู้จัดการทีม

กีฬาสาธารณสุขสัมพันธ์เขตสุขภาพที่ ๖ ปี ๒๕๕๙

วันที่ ๒๖ - ๒๗ มกราคม ๒๕๕๙

ประเภทกีฬา แบดมินตัน

กำหนดระเบียบคุณสมบัติ กติกาการแข่งขันกีฬาแบดมินตัน มีรายละเอียดดังนี้

๑. สถานที่แข่งขัน

อาคารแบดมินตัน สโมสรโรตารี จังหวัดจันทบุรี ภายในสนามกีฬากลางจังหวัดจันทบุรี

๒. กติกาและระเบียบการแข่งขัน

๒.๑ ใช้กติกการแข่งขันของสหพันธ์แบดมินตันนานาชาติ (I.B.F)

๒.๒ นักกีฬาจะต้องมารายงานตัวต่อคณะกรรมการจัดการแข่งขันก่อนถึงเวลากำหนดไว้ในรายการแข่งขันอย่างน้อย ๓๐ นาที และถ้าฝ่ายหนึ่งฝ่ายใดมาถึงสนามล่าช้ากว่าเวลาที่กำหนดเกิน ๑๐ นาที จะถูกคณะกรรมการปรับแพ้ทันที

๒.๓ ในกรณีที่นักกีฬาแข่งกันมากกว่า ๑ ประเภท หากมีการแข่งขันพร้อมกันทางคณะกรรมการจะให้เวลาพักหลังการแข่งขันแล้วไม่เกิน ๑๕ นาที หรืออาจเปลี่ยนแปลงเวลาได้ตามความเหมาะสม ทั้งนี้ขึ้นอยู่กับดุลยพินิจของคณะกรรมการตัดสินการแข่งขัน

๒.๔ เพื่อให้การแข่งขันดำเนินการให้เสร็จสิ้นหากคู่แข่งขันครบทั้งสองฝ่ายแล้วคณะกรรมการสามารถดำเนินการแข่งขันก่อนเวลากำหนดได้ แต่ทั้งนี้ไม่ควรเกิน ๓๐ นาที

๒.๕ นักกีฬาต้องเตรียมอุปกรณ์ต่าง ๆ ให้พร้อม

๒.๖ นักกีฬาจะเปลี่ยนลูกขนไก่ได้ก็ต่อเมื่อได้รับอนุญาตจากคณะกรรมการ

๒.๗ การแต่งกายด้วยชุดกีฬาแบดมินตัน กรรมการเป็นผู้ชี้ขาด หากนักกีฬาแต่งกายไม่สุภาพ หรือผิดกฎ I.B.F ไม่ให้ลงทำการแข่งขัน

๒.๘ นักกีฬาต้องขออนุญาตจากคณะกรรมการ หากขอเวลานอก ดื่มน้ำ เช็ดเหงื่อ ฯ

๒.๙ การแข่งขันแบบแพ้คัดออก โดยให้มีการชิงตำแหน่งที่ ๑ ที่ ๒ เท่านั้น ส่วนตำแหน่งที่ ๓ ผู้แพ้ในรอบรองชนะเลิศ ครองตำแหน่งที่ ๓ ร่วมกัน

๓. คุณสมบัติผู้แข่งขัน

๓.๑ มีคุณสมบัตินักกีฬาตามข้อกำหนด (หน้า ๑๐)

๓.๒ นักกีฬาทุกคนต้องพกบัตร/บัตรประชาชนเพื่อแสดงตน เพื่อคณะกรรมการจัดการแข่งขันขอตรวจสอบคุณสมบัติ

๔. การประท้วง

๔.๑ การประท้วงคุณสมบัติของนักกีฬา ผู้ประท้วงต้องทำหนังสือประท้วงเป็นลายลักษณ์อักษรซึ่งมีข้อความชัดเจน และมีหลักฐานการกระทำผิด โดยผู้แทนฯ หรือผู้ควบคุมทีมลงสนามบุคคลอื่นนอกเหนือจากผู้แทนฯ หรือผู้ควบคุมทีม ไม่มีสิทธิยื่นประท้วง

๔.๒ การยื่นหนังสือและหลักฐานการประท้วง ต้องยื่นให้คณะกรรมการจัดการแข่งขัน หลังจากการแข่งขันเสร็จสิ้นลงไม่เกิน ๑๕ นาที ถ้าเลยเวลาแล้วคณะกรรมการจะไม่รับการประท้วงโดยเด็ดขาด

๔.๓ คำตัดสินของคณะกรรมการการประท้วง จะถือเป็นที่สุด จะอุทธรณ์ใดๆ มิได้

๕. กำหนดวันแข่งขัน

วันที่ ๒๖ - ๒๗ มกราคม ๒๕๕๙

๖. กติกาและระเบียบการแข่งขันเพิ่มเติม

๖.๑ ขอให้นักกีฬาทุกทีมปฏิบัติตามกำหนดการแข่งขันอย่างเคร่งครัด และขอให้มาก่อนกำหนดการแข่งขัน เพราะอาจมีการเลื่อนโปรแกรมในวันต่อวันเพื่อการแข่งขันจะได้เสร็จทันเวลา และคณะกรรมการขอแจ้งให้ทราบดังนี้

๖.๒ ทุกทีมต้องส่งรายชื่อนักกีฬา โดยแยกประเภทที่เข้าทำการแข่งขัน กำหนดให้แต่ละคนเล่นได้ไม่เกิน ๒ ประเภท และให้ส่งรายชื่อนักกีฬาภายในวันที่ ๑๒ มกราคม ๒๕๕๙

๖.๓ ให้แต่ละทีมส่งรายชื่อนักกีฬาแต่ละประเภท ตามกำหนดการส่งเมื่อส่งรายชื่อแล้ว จะขอแก้ไขเปลี่ยนแปลงไม่ได้หากมีเหตุผลไม่สมควร หากพ้นระยะเวลาที่กำหนดการส่งรายชื่อถือว่าสละสิทธิ์การเข้าร่วมการแข่งขัน

๗. ประเภทของการแข่งขัน

๗.๑ ทัวไป (ชายเดี่ยว / หญิงเดี่ยว / ชายคู่ / หญิงคู่ / คู่ผสม)

๗.๒ ประเภทชายอายุ ๔๐-๔๙ ปี หญิง ๓๘-๔๗ ปี

ชายคู่ - นับปี พ.ศ. ๒๕๑๙

หญิงคู่ - นับปี พ.ศ. ๒๕๒๑

คู่ผสม - ชายนับปี พ.ศ. ๒๕๑๙ หญิงนับปี พ.ศ. ๒๕๒๑

๗.๓ ประเภทชายอายุ ๕๐ ปีขึ้นไป หญิงอายุ ๔๘ ปีขึ้นไป

ชายคู่ - นับปี พ.ศ.๒๕๐๙

หญิงคู่ - นับปี พ.ศ.๒๕๑๑

คู่ผสม - ชายนับปี พ.ศ.๒๕๐๙ - หญิงนับปี พ.ศ.๒๕๑๑

คณะกรรมการจัดการแข่งขัน ขอสงวนสิทธิ์การตัดสินการแข่งขันของนักกีฬา หากนักกีฬาใช้หลักฐานไม่ถูกต้อง แสดงกิริยามารยาทอันไม่พึงปรารถนา หรือไม่เป็นไปตามเจตนารมณ์อันดีต่อการแข่งขัน

ผู้ประสานงาน

นางศศิธร ยนจอหอ พยาบาลวิชาชีพชำนาญการ สำนักงานสาธารณสุขจังหวัดจันทบุรี

โทร/โทรสาร.๐๓๙ ๓๑๑๑ ๖๖ ต่อ ๓๐๑ มือถือ ๐๘๑ ๖๕๒ ๐๓๒๘ E-

mail:sasi_emschan@hotmail.com

น.ส.สยามรัตน์ กิจนาวา เจ้าพนักงานทันตสาธารณสุขชำนาญงาน รพ.เขาสุกิมี

มือถือ ๐๘๖ ๑๔๓ ๗๓๖๕

ตารางการแข่งขันแบดมินตัน
กีฬาสาธารณสุขเขตสุขภาพที่ ๖

ประเภท ชายเดี่ยวทั่วไป

สาย A

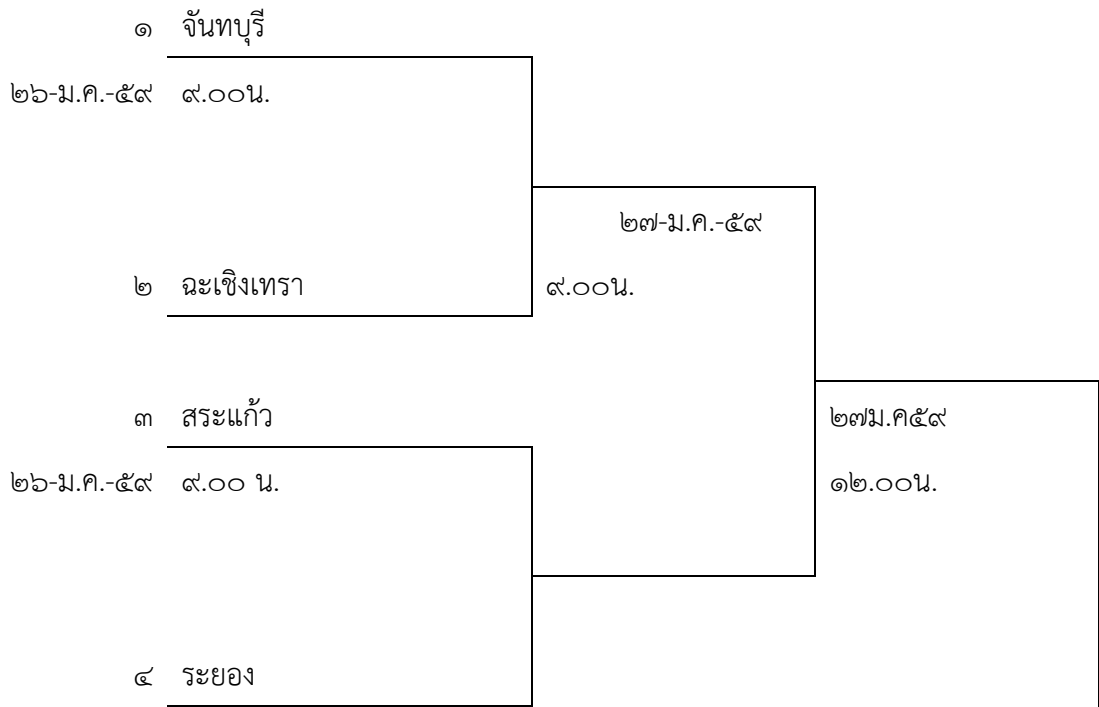

สาย B

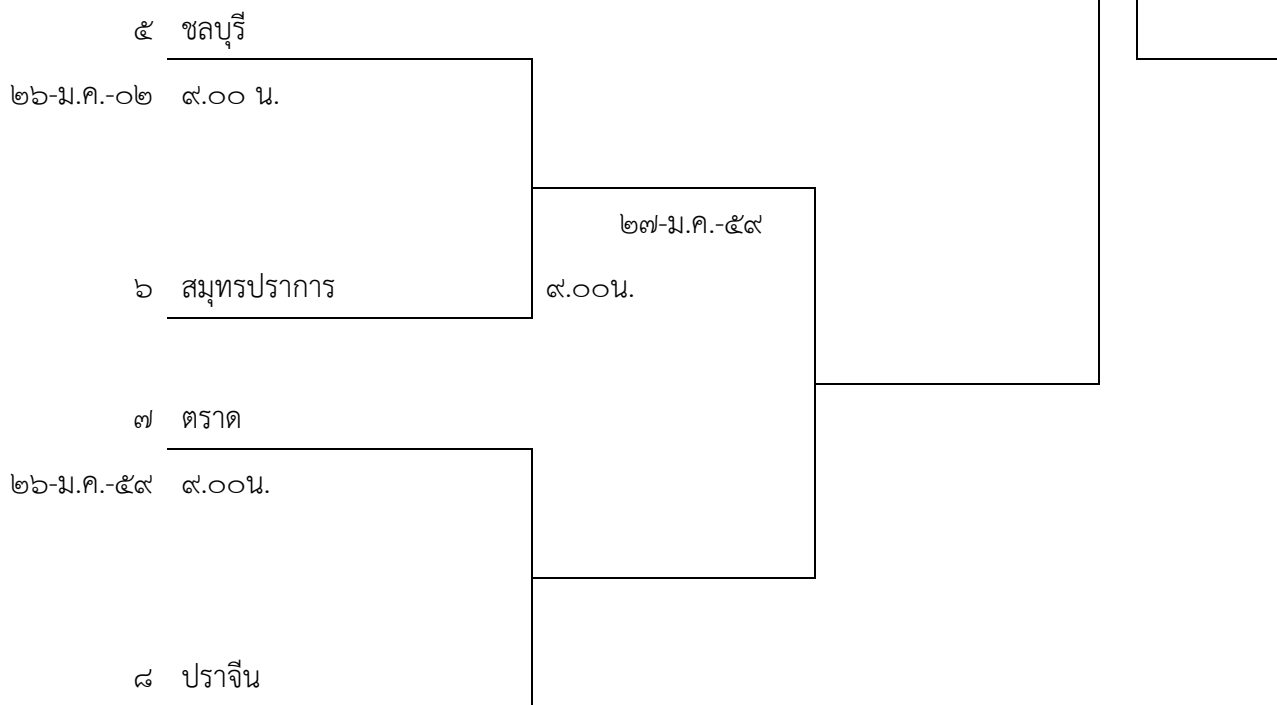

ประเภท หญิงเดี่ยวทั่วไป

สาย A

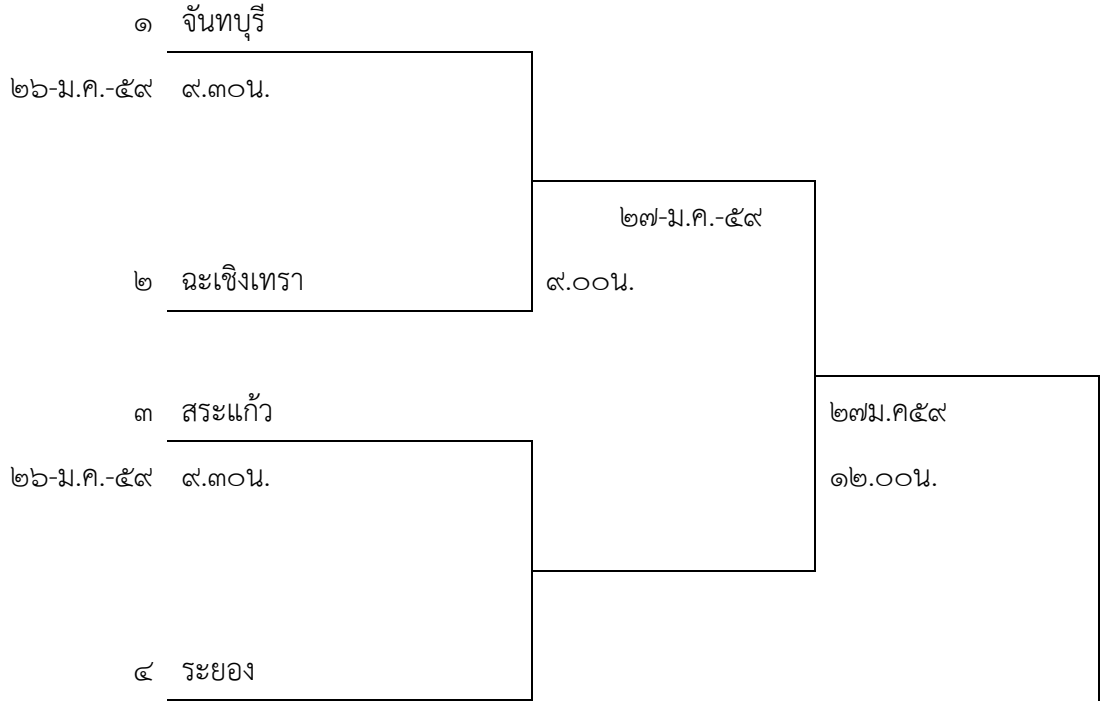

สาย B

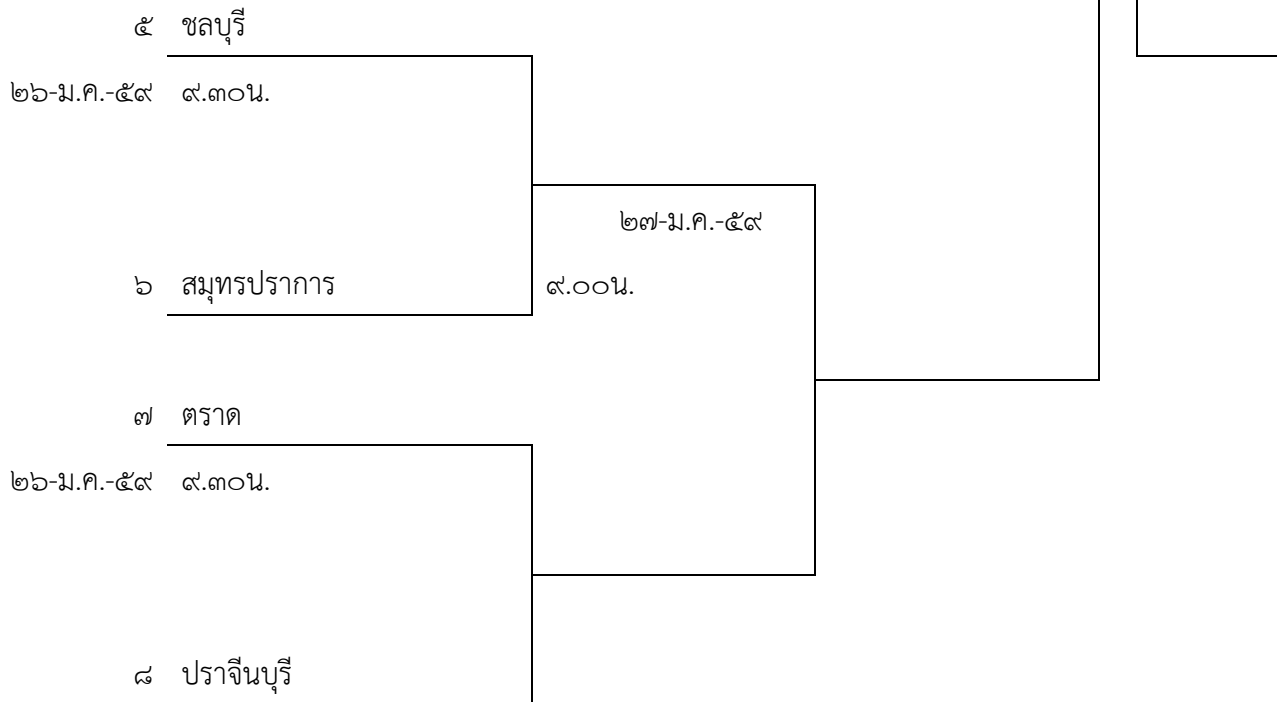

ประเภท หญิงคู่อาวุโส ๔๘ ปี

สาย A

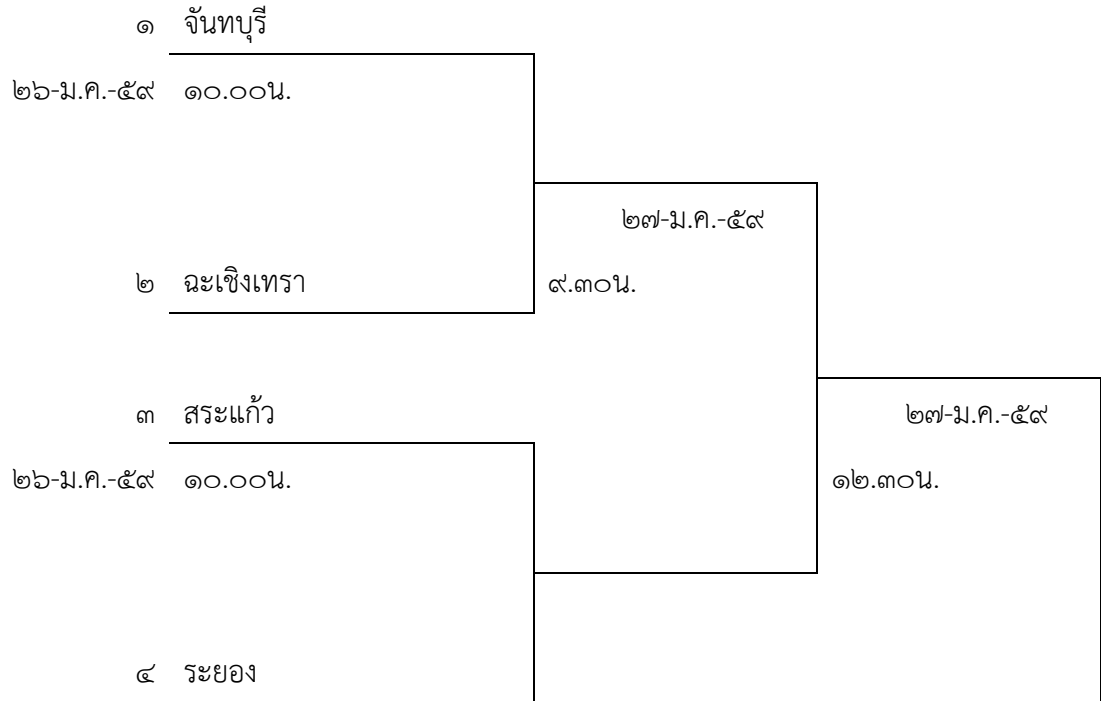

สาย B

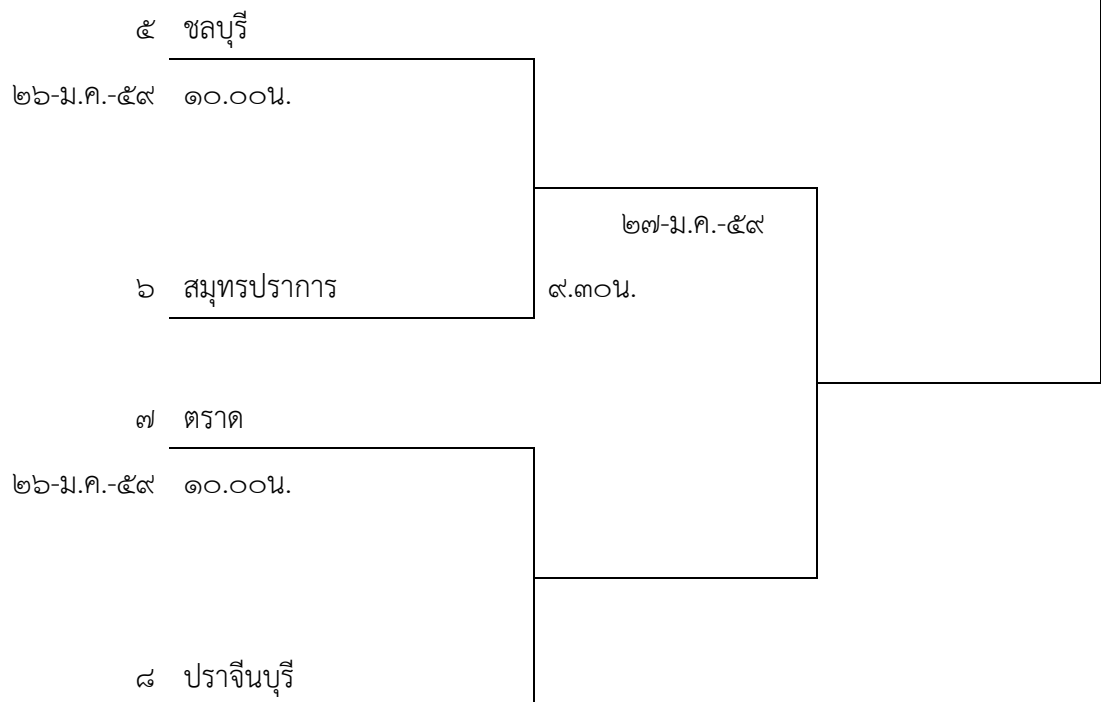

ประเภท ชายคู่ ๔๐-๔๙ ปี

สาย A

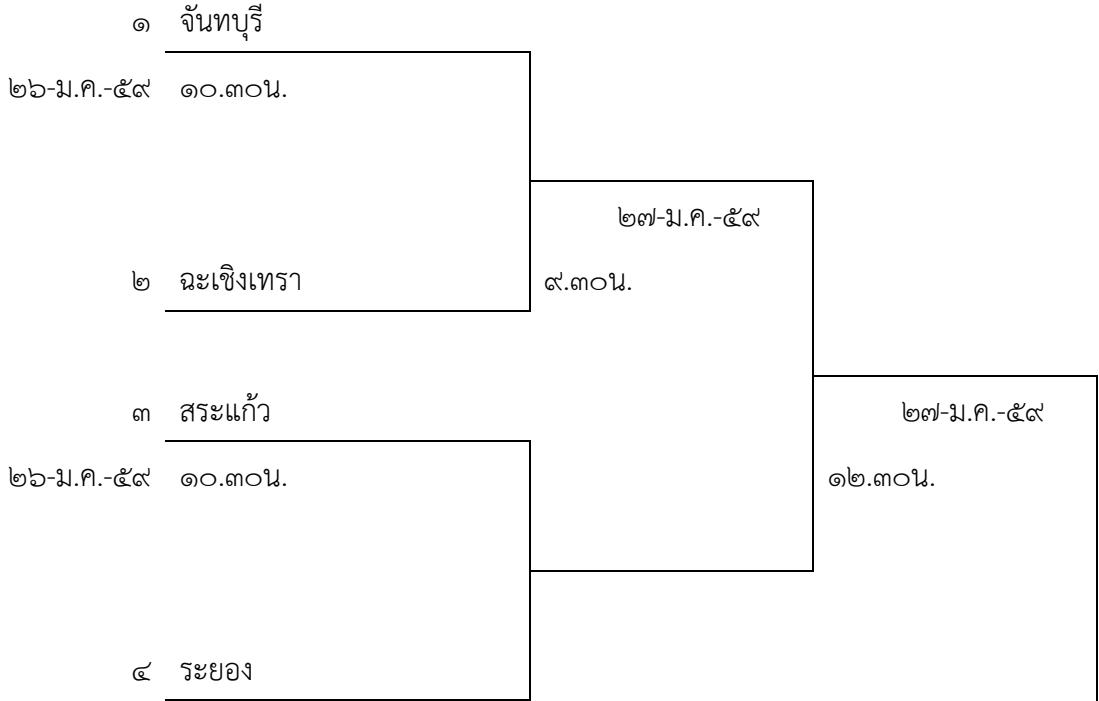

สาย B

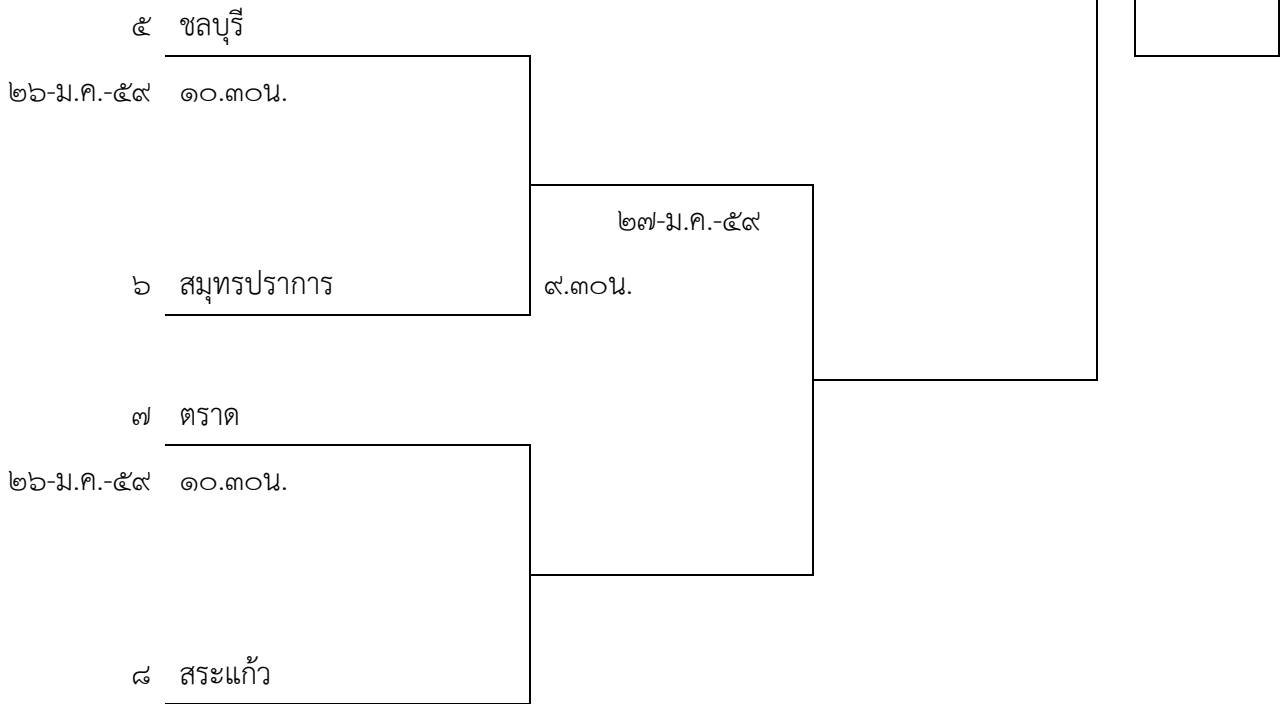

ประเภท หญิงคู่ ทั่วไป

สาย A

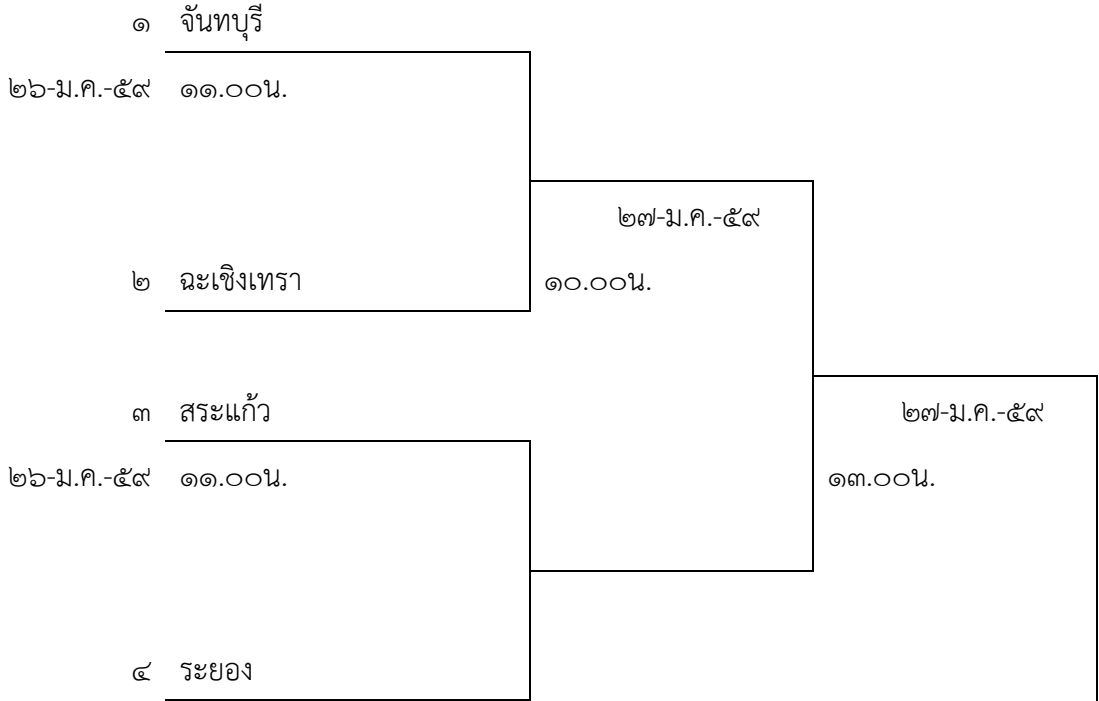

สาย B

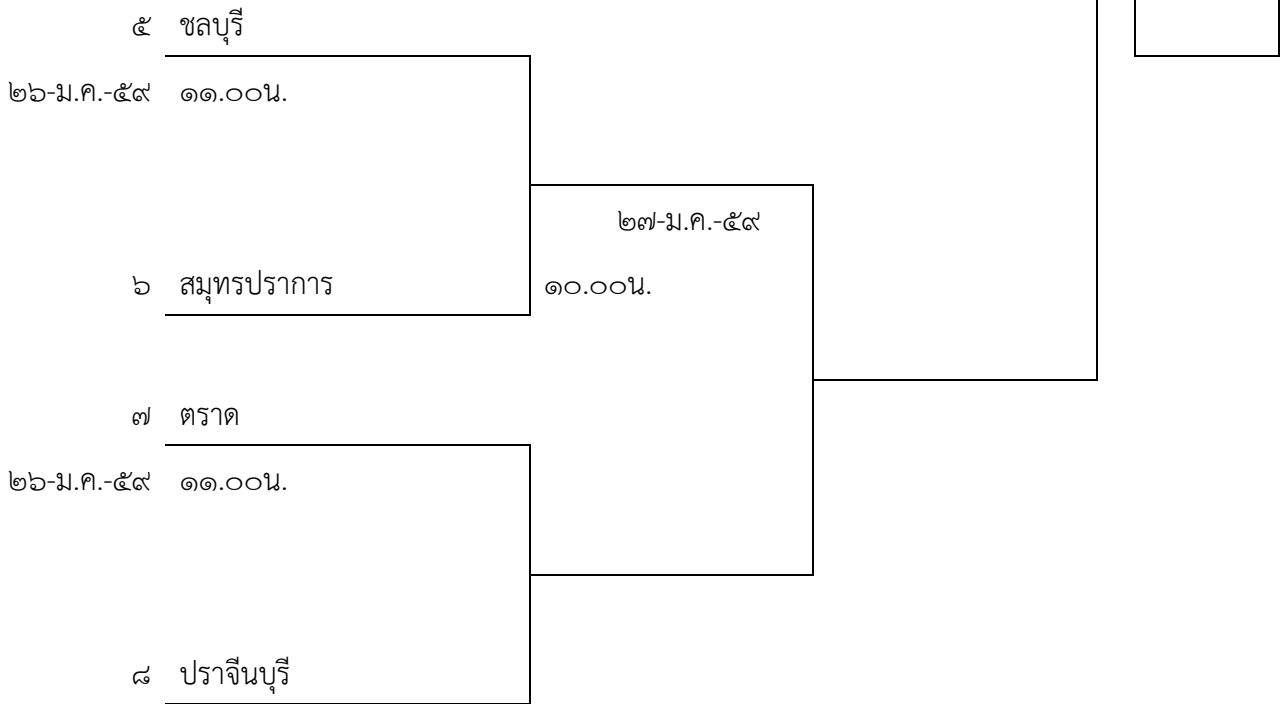

ประเภท ชายคู่อาวุโส ๕๐ ปี

สาย A

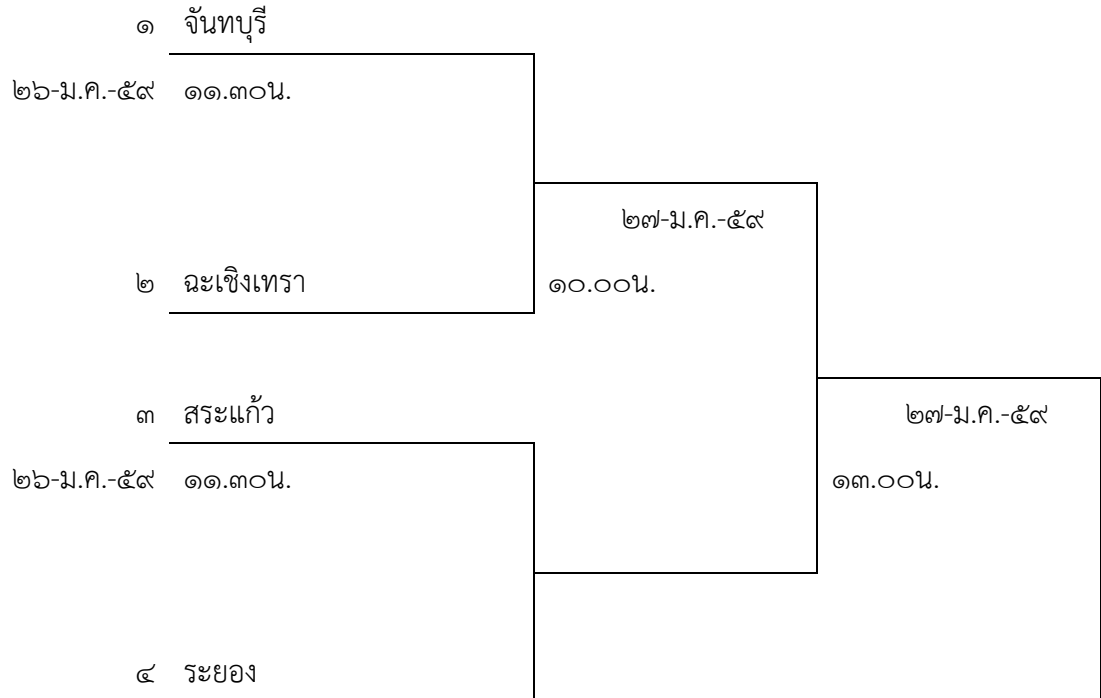

สาย B

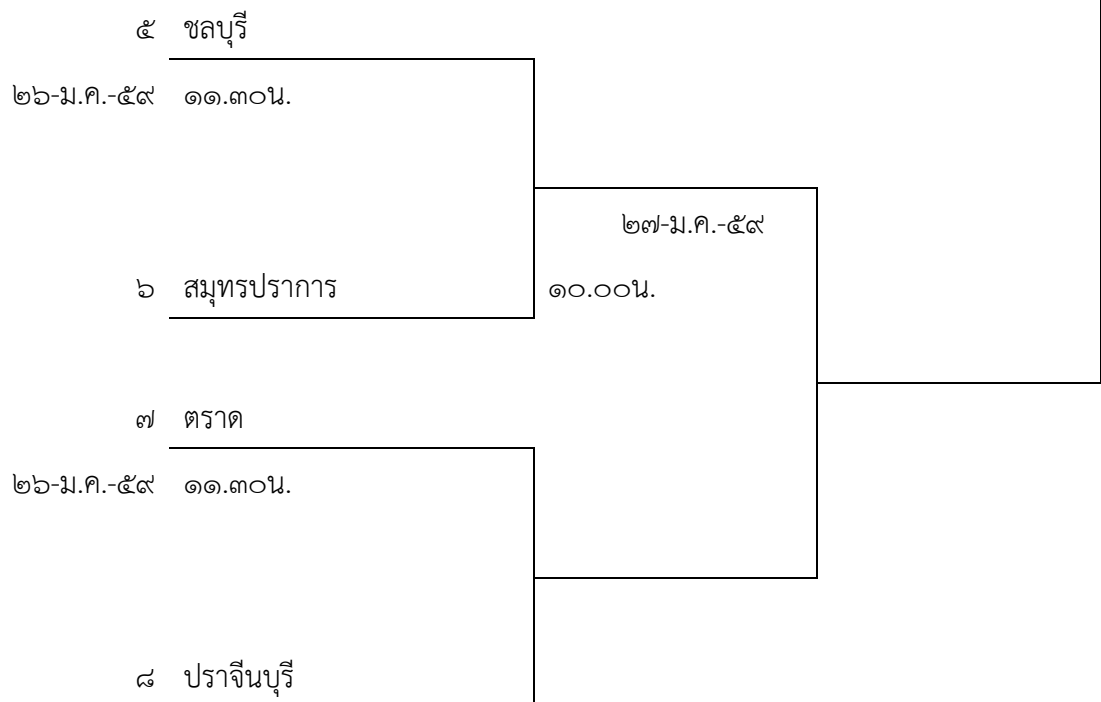

ประเภท ชายคู่ทั่วไป

สาย A

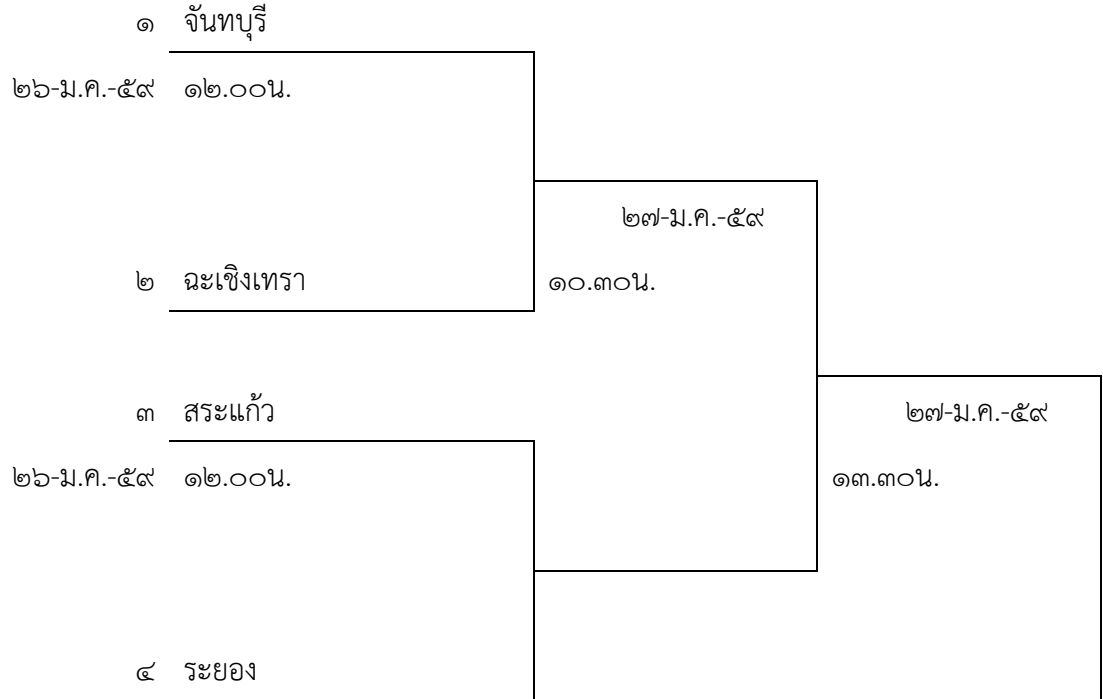

สาย B

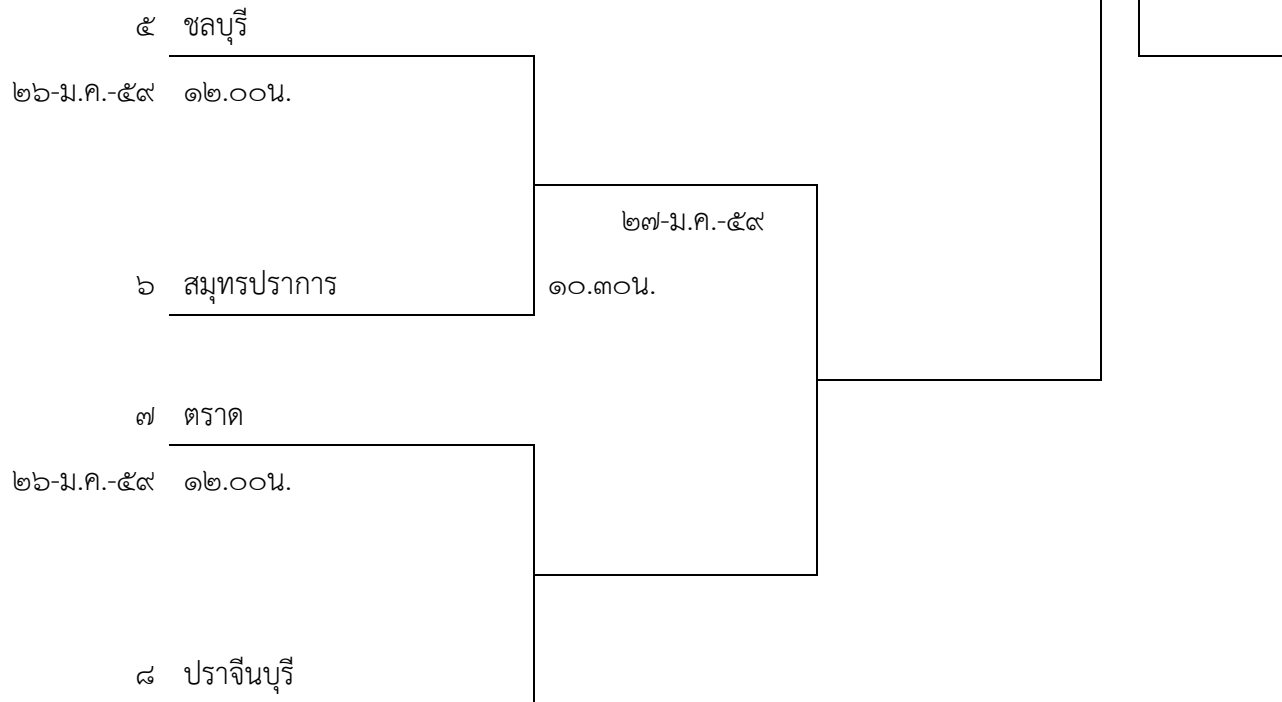

ประเภท คู่ผสม ชาย ๔๐ ปี หญิง ๓๘ ปี

สาย A

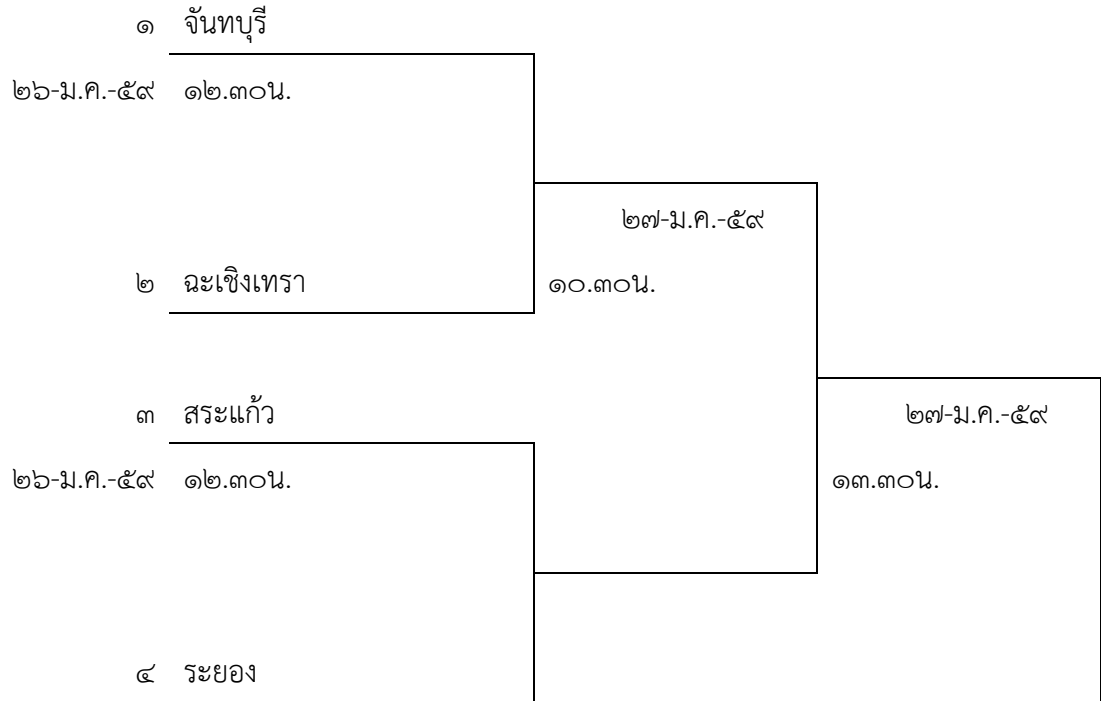

สาย B

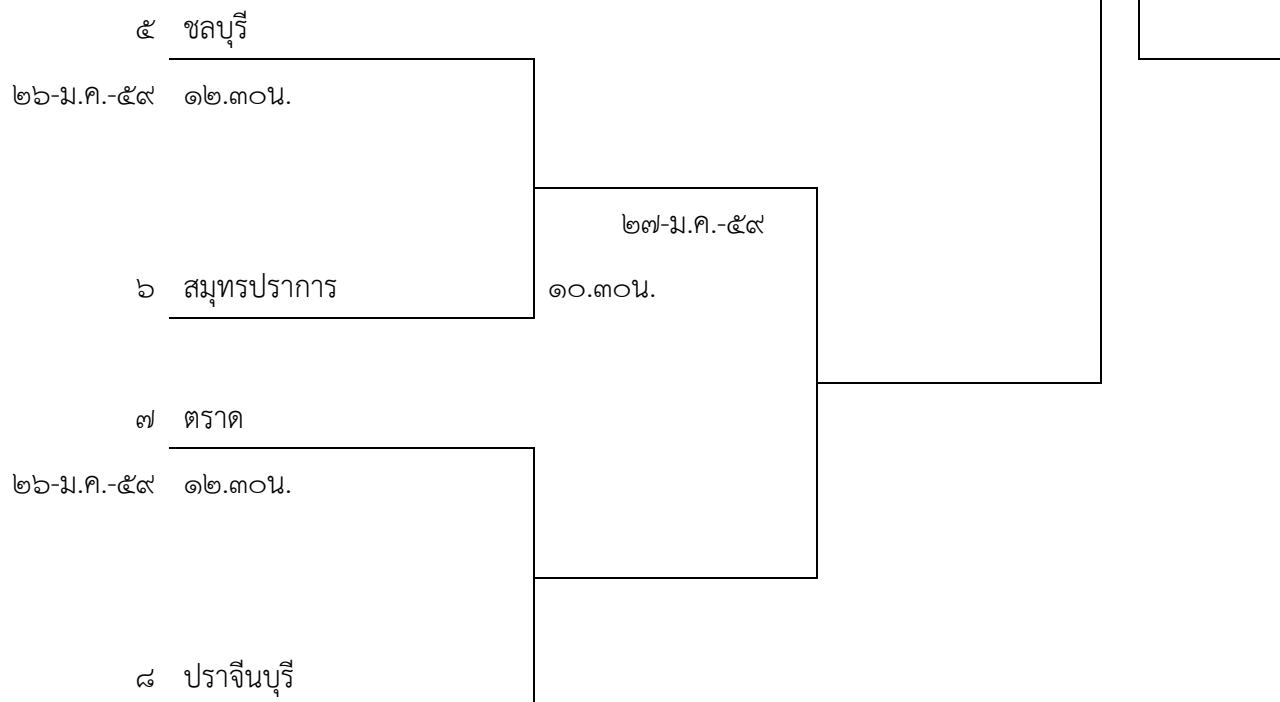

ประเภท หญิงคู่ ๓๘ ปี

สาย A

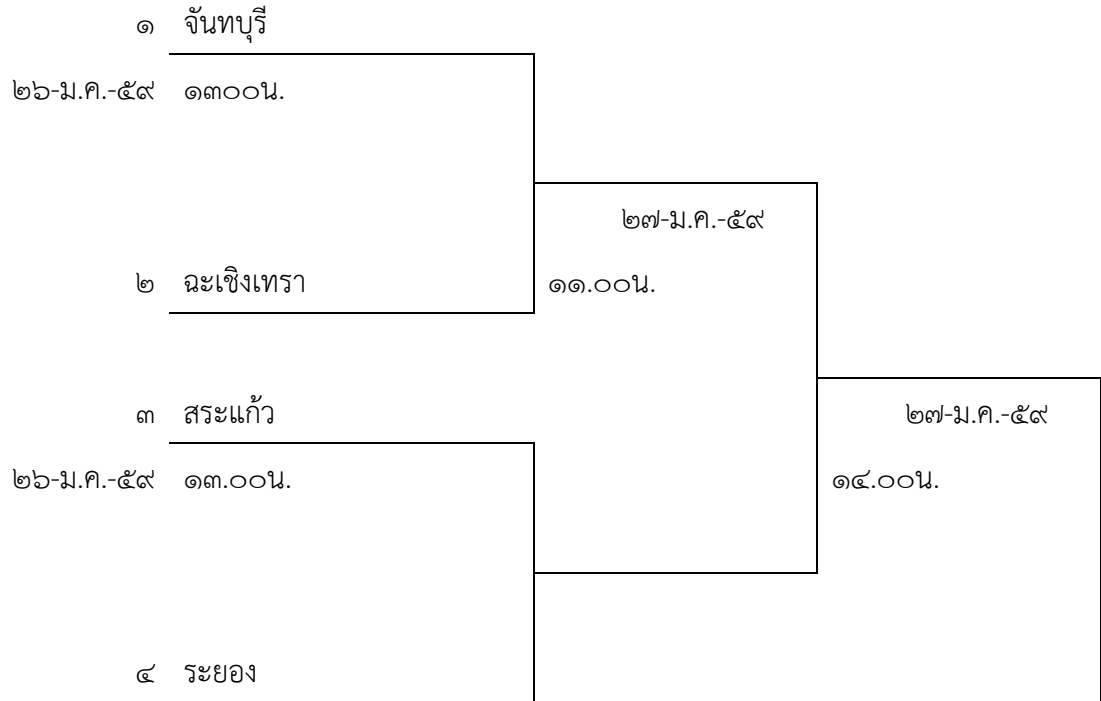

สาย B

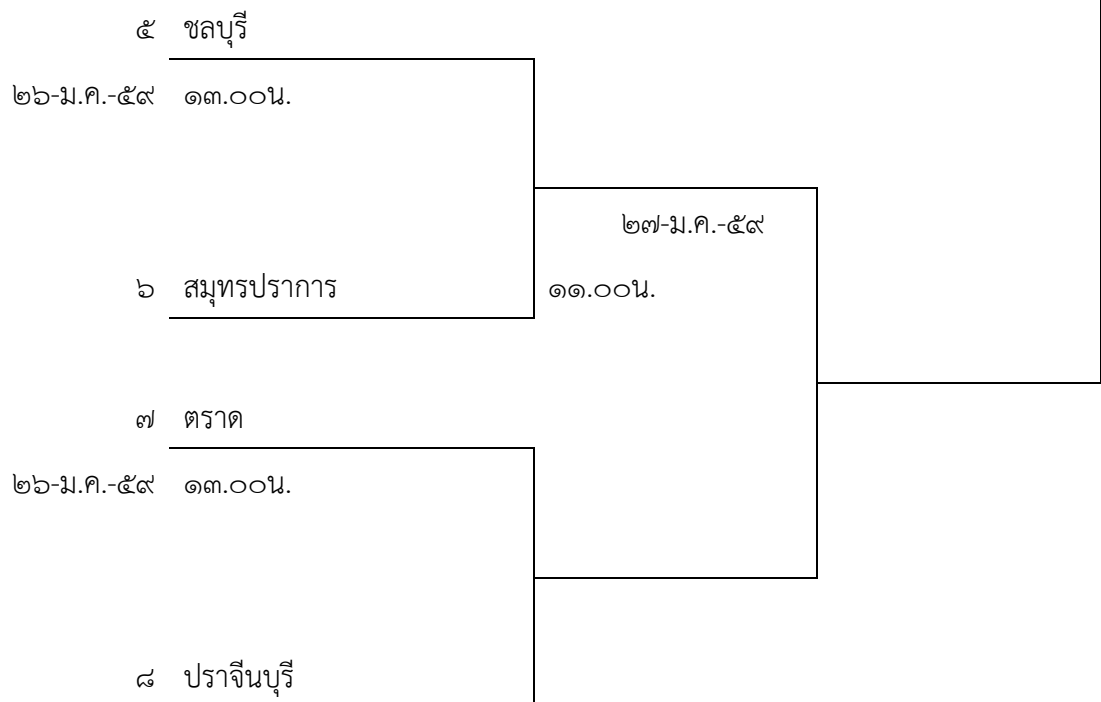

ประเภท คู่ผสม ชาย ๕๐ ปี หญิง ๔๘ ปี

สาย A

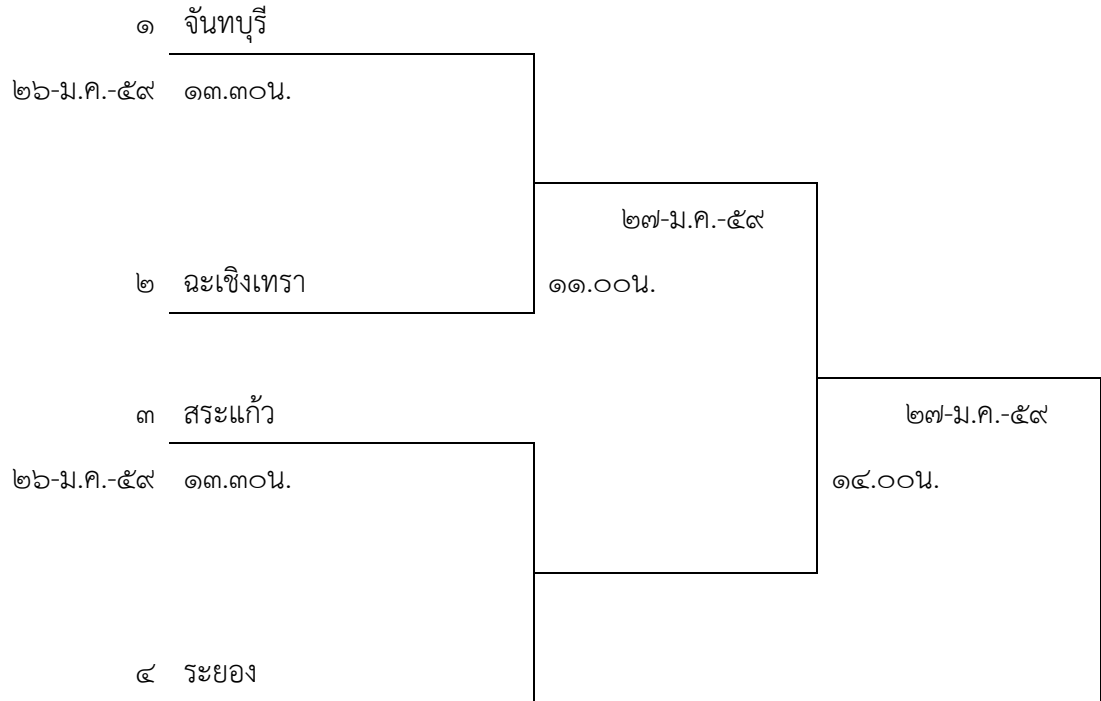

สาย B

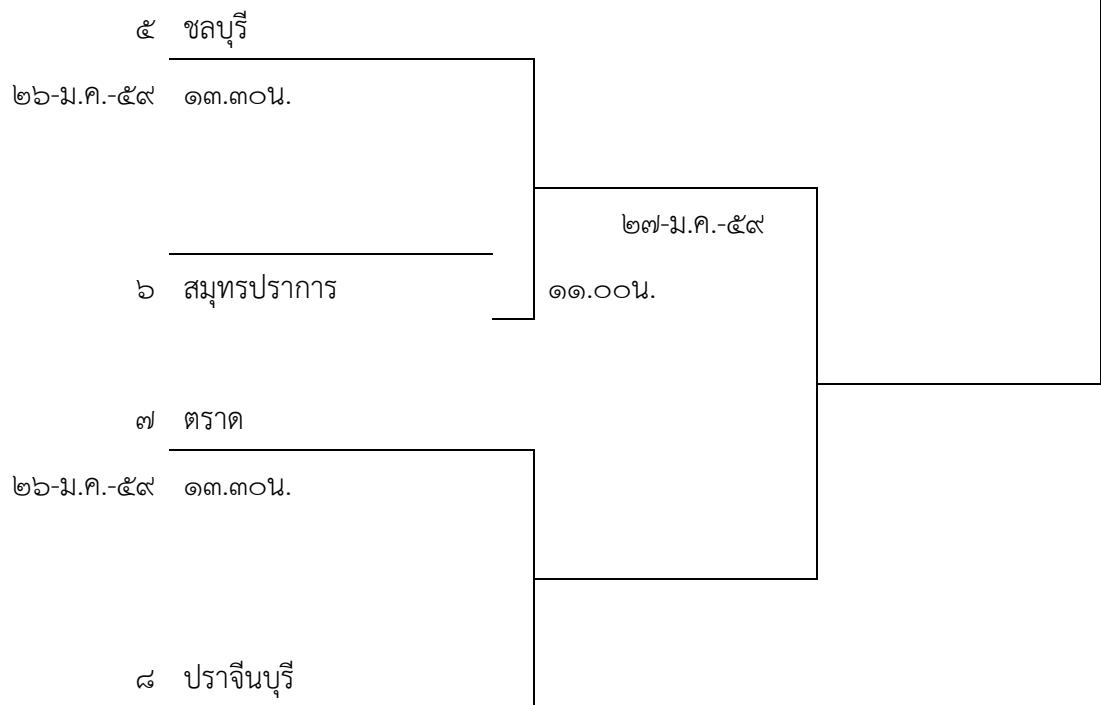

ประเภท คู่ผสมทั่วไป

สาย A

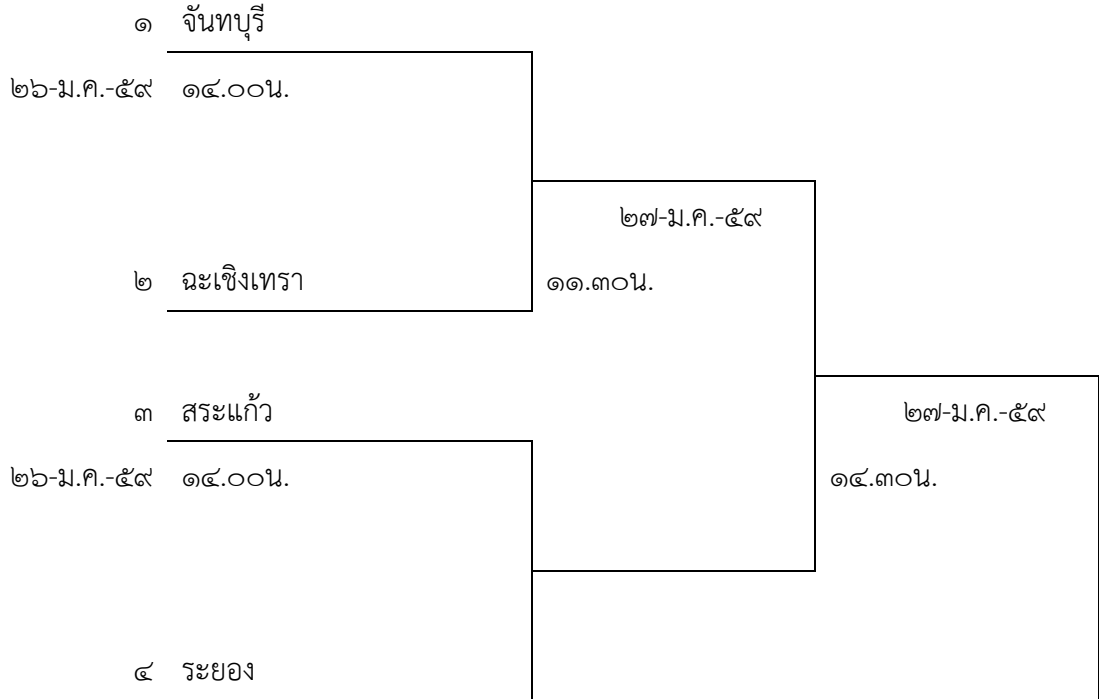

สาย B

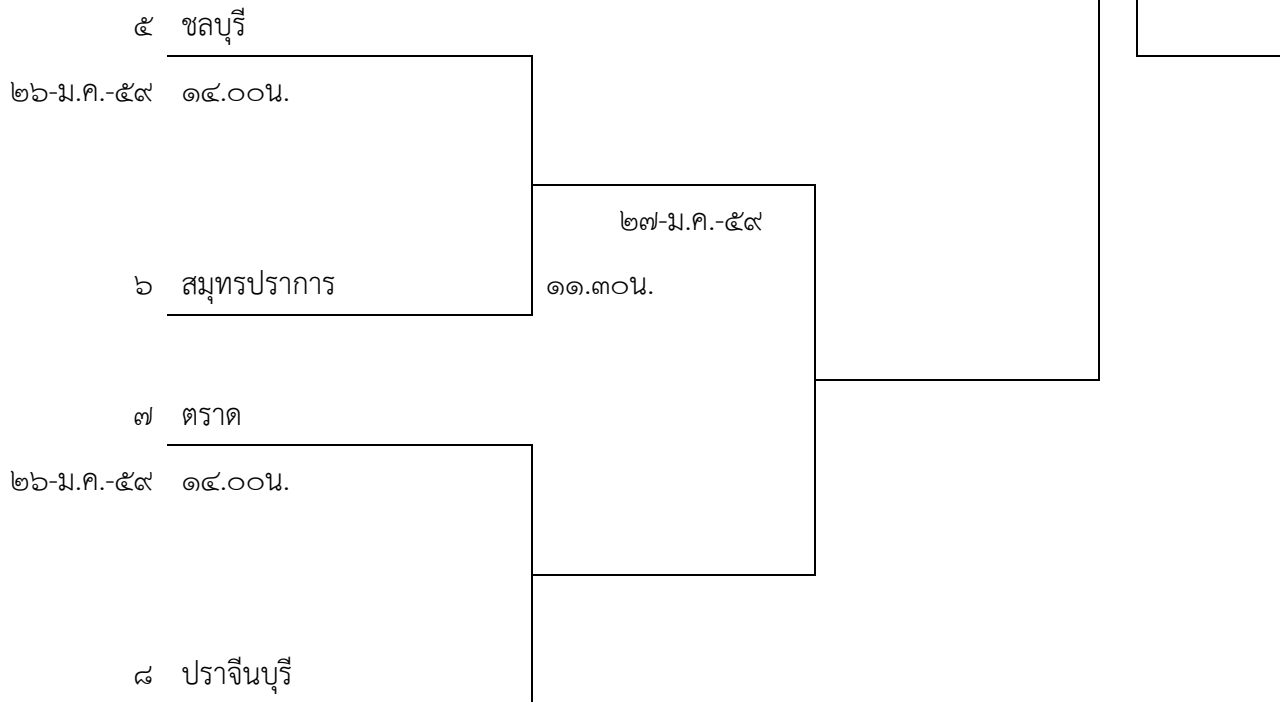

ใบสมัครการแข่งขันแบดมินตัน
กีฬาสถาธารณสุขสัมพันธ์เขตสุขภาพที่ ๖ ครั้งที่ ๓๖ จังหวัดจันทบุรี

จังหวัด.....

ผู้จัดการทีม.....

โทรศัพท์มือถือ.....

ประเภททั่วไป

๑. ประเภทหญิงเดี่ยว

ชื่อ..... ตำแหน่ง.....

๒. ประเภทชายเดี่ยว

ชื่อ..... ตำแหน่ง.....

๓. ประเภทชายคู่

ชื่อ..... ตำแหน่ง.....

คู่กับ..... ตำแหน่ง.....

๔. ประเภทหญิงคู่

ชื่อ..... ตำแหน่ง.....

คู่กับ..... ตำแหน่ง.....

๕. ประเภทคู่ผสม

ชื่อ..... ตำแหน่ง.....

คู่กับ..... ตำแหน่ง.....

ประเภทรุ่นอาวุโส

๖. ชายคู่ (ชายอายุ ๔๐-๔๙ ปี)

ชื่อ..... ตำแหน่ง.....

คู่กับ..... ตำแหน่ง.....

๗. หญิงคู่ (หญิงอายุ ๓๘-๔๗ ปีขึ้นไป)

ชื่อ..... ตำแหน่ง.....

คู่กับ..... ตำแหน่ง.....

๘. คู่ผสม (ชายอายุ ๔๐-๔๙ ปี หญิงอายุ ๓๘-๔๗ ปี)

ชื่อ..... ตำแหน่ง.....

คู่กับ..... ตำแหน่ง.....

๙. ชายคู่ (ชายอายุ ๕๐ ปีขึ้นไป)

ชื่อ.....ตำแหน่ง.....

คู่กับ.....ตำแหน่ง.....

๑๐. หญิงคู่ (หญิงอายุ ๔๘ ปีขึ้นไป)

ชื่อ.....ตำแหน่ง.....

คู่กับ.....ตำแหน่ง.....

๑๑. คู่ผสม (ชายอายุ ๕๐ ปีขึ้นไป หญิงอายุ ๔๘ ปีขึ้นไป)

ชื่อ.....ตำแหน่ง.....

คู่กับ.....ตำแหน่ง.....

กรุณาส่งใบสมัครการแข่งขันมาที่ โทรสาร ๐ ๓๙๓๑ ๑๑๖๖ ต่อ ๓๐๑ หรือ

Email:Sasi_emschan@hotmail.com ภายในวันที่ ๑๒ มกราคม ๒๕๕๙

ผู้ประสานงาน ๑. นางศศิธร ยนจอหอ ๐๘ ๑๖๕๒ ๐๓๒๘ สำนักงานสาธารณสุขจังหวัดจันทบุรี

๒. นางสาวสยามรัตน์ กิจนาวา ๐๘ ๖๑๔๓ ๗๓๖๕ รพ.เขาสุกิม

ระเบียบการแข่งขันกีฬาเขตสุขภาพที่ ๖ ปี ๒๕๕๙

ประเภทกีฬา เปตอง

ด้วยคณะกรรมการจัดการแข่งขันกีฬาสาธารณสุข เขต ๖ ได้มอบหมายให้ชมรมเปตองโรงพยาบาลสอยดาว ดำเนินการจัดการแข่งขันเปตอง มีรายละเอียดดังนี้

๑. สถานที่แข่งขัน

สนามกีฬาด้านหลังสำนักงานสาธารณสุขจังหวัดจันทบุรี

๒. กติกาการแข่งขัน

๒.๑ ใช้กติกาสากลของ สมาคมสหพันธ์เปตองแห่งประเทศไทย

๒.๒ ในการแข่งขันถือคำตัดสินของคณะกรรมการจัดการแข่งขันเป็นที่สิ้นสุด

๓. กำหนดการแข่งขัน

๓.๑ วันที่ ๒๖ มกราคม ๒๕๕๙ แข่งขัน ๔ ประเภทดังนี้

- (๑) ประเภททีมชายทั่วไป ๓ คน
- (๒) ประเภททีมหญิงทั่วไป ๓ คน
- (๓) ประเภททีมชายคู่
- (๔) ประเภททีมหญิงคู่

๓.๒ วันที่ ๒๗ มกราคม ๒๕๕๙ แข่งขัน ๔ ประเภทดังนี้

- (๑) ประเภททีมอาวุโสชาย ๓ คน
- (๒) ประเภททีมอาวุโสหญิง ๓ คน
- (๓) ประเภททีมคู่ผสม
- (๔) ประเภททีม V.I.P

๓.๒ ลงทะเบียนเวลา ๐๘.๓๐ - ๐๙.๐๐ น.

๓.๓ ส่งรายชื่อนักกีฬาภายในวันที่...๑๒..มกราคม ๒๕๕๙ ที่

- (๑) นายวิรัช ไทยนิยม โทร ๐๙๕-๔๖๘๘๖๖๐ หรือ ID.LineT ๒๗๐๑๐๗
- (๒) นาสุพจน์ เฉยแสง โทร ๐๘๔-๖๖๓๓๙๙๖ หรือ ID.Linepae ๑๘๔๕

๔. ***แต่ละประเภทต้องมีข้าราชการจำนวน ๑ คน***

ในการเปลี่ยนตัวนักกีฬา จะต้องมีการขออนุญาตอยู่ในทีมเสมอ และให้เปลี่ยนตัวได้ ๑ ครั้ง / ๑ เกม

๕. คุณสมบัติของนักกีฬา มีคุณสมบัตินักกีฬาตามรายละเอียด (หน้าที่ ๑๐)

๖. วิธีจัดการแข่งขัน

๖.๑ รายละเอียดของแต่ละประเภท

- (๑) ทีมชายทั่วไป ๓ คนไม่จำกัดอายุ
- (๒) ทีมหญิงทั่วไป ๓ คนไม่จำกัดอายุ
- (๓) ทีมชายคู่ไม่จำกัดอายุ
- (๔) ทีมหญิงคู่ไม่จำกัดอายุ
- (๕) ทีมคู่ผสมไม่จำกัดอายุ
- (๖) ทีมอาวุโสชาย ๓ คนอายุ ๕๐ ปีขึ้นไป (เกิดก่อนพ.ศ. ๒๕๐๙)
- (๗) ทีมอาวุโสหญิง ๓ คนอายุ ๕๐ ปีขึ้นไป (เกิดก่อนพ.ศ. ๒๕๐๙)
- (๘) ทีมคู่ V.I.P. หญิงหรือชายระดับชำนาญการ (วิชาการ) ระดับอาวุโส (ทั่วไป) ขึ้นไป

๖.๒ หลักการแข่งขัน

- (๑) นักกีฬาสามารถลงแข่งขันคนละ๑ประเภทเท่านั้น
- (๒) แต่ละจังหวัด ส่งทีมเข้าแข่งขันประเภทละ๑ทีมเท่านั้น

๗. การดำเนินการจัดการแข่งขัน

๗.๑ รอบแรกใช้วิธีจับสลากแบ่งออกเป็น ๒ สาย (A และ B) สายละไม่เกิน๔ทีมทีมชนะ๒ครั้งเข้ารอบทีมแพ้๒ครั้งตกรอบ

๗.๒ รอบรองชนะเลิศ (รอบ๔ทีมสุดท้าย) ให้ใช้วิธี ไขว้สาย โดย

ที่ ๑ สาย A แข่งกับ ที่ ๒ สาย B และ ที่ ๑ สาย B แข่งกับ ที่ ๒ สาย A

ทีมชนะเข้าไปชิงชนะเลิศ ส่วนทีมแพ้ได้ ครองที่ ๓ ร่วมกัน

๘.คะแนนการแข่งขัน

๘.๑ รอบแรกใช้๑๑คะแนน

๘.๒ รอบรองชนะเลิศ และรอบชิงชนะเลิศ ใช้ ๑๓ คะแนน

๙. ผู้รับผิดชอบดำเนินการแข่งขันกีฬาเปตอง – ชมรมเปตองโรงพยาบาลสอยดาว

๑๐. ผู้ประสานงาน

(๑) นายวิรัช ไทยนิยม โทร ๐๙๕-๔๖๘๘๖๖๐ หรือ ID.Line T ๒๗๐๑๐๗

(๒) นาสุพจน์ ฉวยแสง โทร ๐๘๔-๖๖๓๓๙๙๖ หรือ ID.Linepae ๑๘๔๕

หมายเหตุ ระเบียบการแข่งขันเพิ่มเติม

๑. ในการโยนลูกเป้า ให้ผู้มีสิทธิ์ในการโยนลูกเป้าทำการโยนลูกเป้าให้ได้ในระยะที่กำหนด (ไม่น้อยกว่า ๖ เมตร และไม่เกิน ๑๐ เมตร และ ระยะห่างจากหัวสนามไม่น้อยกว่า ๑ เมตร ด้านข้างไม่น้อยกว่า ๕๐ ซม.)เพียงครั้งเดียว หากไม่ได้ตามระยะที่กำหนด ให้ ฝ่ายตรงข้ามนำลูกเป้าไปวางให้ได้ตามระยะที่กำหนดได้เลย
๒. นักกีฬาต้องแต่งกายสุภาพ โดยให้สวมกางเกงสแล็ค กางเกงวอร์ม หรือกางเกงสามส่วน และรองเท้าหุ้มส้น ห้าม สวมกางเกงยีนส์ กางเกงขาสั้น รองเท้าแตะหรือรองเท้าอื่นที่ไม่หุ้มส้นโดยเด็ดขาด

แบบรายงานตัวนักกีฬาเปตอง

วันที่ ๒๖ มกราคม ๒๕๕๘ ณ สนามกีฬาสำนักงานสาธารณสุขจังหวัดจันทบุรี

ประเภท.....ทีมชายคู่

ลำดับ	ชื่อ- นามสกุล	ตำแหน่ง	จังหวัด	ลายเซ็น
๑			จันทบุรี	
๒			จันทบุรี	
สำรอง			จันทบุรี	
๑			ตราด	
๒			ตราด	
สำรอง			ตราด	
๑			ระยอง	
๒			ระยอง	
สำรอง			ระยอง	
๑			ชลบุรี	
๒			ชลบุรี	
สำรอง			ชลบุรี	
๑			สระแก้ว	
๒			สระแก้ว	
สำรอง			สระแก้ว	
๑			ปราจีนบุรี	
๒			ปราจีนบุรี	
สำรอง			ปราจีนบุรี	
๑			ฉะเชิงเทรา	
๒			ฉะเชิงเทรา	
สำรอง			ฉะเชิงเทรา	
๑			สมุทรปราการ	
๒			สมุทรปราการ	
สำรอง			สมุทรปราการ	

แบบรายงานตัวนักกีฬาเปตอง

วันที่ ๒๖ มกราคม ๒๕๕๘ ณ สนามกีฬาสำนักงานสาธารณสุขจังหวัดจันทบุรี

ประเภท.....ทีมหญิงคู่

ลำดับ	ชื่อ- นามสกุล	ตำแหน่ง	จังหวัด	ลายเซ็น
๑			จันทบุรี	
๒			จันทบุรี	
สำรอง			จันทบุรี	
๑			ตราด	
๒			ตราด	
สำรอง			ตราด	
๑			ระยอง	
๒			ระยอง	
สำรอง			ระยอง	
๑			ชลบุรี	
๒			ชลบุรี	
สำรอง			ชลบุรี	
๑			สระแก้ว	
๒			สระแก้ว	
สำรอง			สระแก้ว	
๑			ปราจีนบุรี	
๒			ปราจีนบุรี	
สำรอง			ปราจีนบุรี	
๑			ฉะเชิงเทรา	
๒			ฉะเชิงเทรา	
สำรอง			ฉะเชิงเทรา	
๑			สมุทรปราการ	
๒			สมุทรปราการ	
สำรอง			สมุทรปราการ	

แบบรายงานตัวนักกีฬาเปตอง

วันที่ ๒๖ มกราคม ๒๕๕๘ ณ สนามกีฬาสำนักงานสาธารณสุขจังหวัดจันทบุรี

ประเภท.....ทีมชายทั่วไป ๓ คน

ลำดับ	ชื่อ- นามสกุล	ตำแหน่ง	จังหวัด	ลายเซ็น
๑			จันทบุรี	
๒			จันทบุรี	
๓			จันทบุรี	
สำรอง			จันทบุรี	
๑			ตราด	
๒			ตราด	
๓			ตราด	
สำรอง			ตราด	
๑			ระยอง	
๒			ระยอง	
๓			ระยอง	
สำรอง			ระยอง	
๑			ชลบุรี	
๒			ชลบุรี	
๓			ชลบุรี	
สำรอง			ชลบุรี	
๑			สระแก้ว	
๒			สระแก้ว	
๓			สระแก้ว	
สำรอง			สระแก้ว	
๑			ปราจีนบุรี	
๒			ปราจีนบุรี	
๓			ปราจีนบุรี	
สำรอง			ปราจีนบุรี	

แบบรายงานตัวนักกีฬาเปตอง

วันที่ ๒๖ มกราคม ๒๕๕๘ ณ สนามกีฬาสำนักงานสาธารณสุขจังหวัดจันทบุรี

ประเภท.....ทีมชายทั่วไป ๓ คน (ต่อ)

ลำดับ	ชื่อ- นามสกุล	ตำแหน่ง	จังหวัด	ลายเซ็น
๑			ฉะเชิงเทรา	
๒			ฉะเชิงเทรา	
๓			ฉะเชิงเทรา	
สำรอง			ฉะเชิงเทรา	
๑			สมุทรปราการ	
๒			สมุทรปราการ	
๓			สมุทรปราการ	
สำรอง			สมุทรปราการ	

แบบรายงานตัวนักกีฬาเปตอง

วันที่ ๒๖ มกราคม ๒๕๕๘ ณ สนามกีฬาสำนักงานสาธารณสุขจังหวัดจันทบุรี

ประเภท.....ทีมหญิงทั่วไป ๓ คน

ลำดับ	ชื่อ- นามสกุล	ตำแหน่ง	จังหวัด	ลายเซ็น
๑			จันทบุรี	
๒			จันทบุรี	
๓			จันทบุรี	
สำรอง			จันทบุรี	
๑			ตราด	
๒			ตราด	
๓			ตราด	
สำรอง			ตราด	
๑			ระยอง	
๒			ระยอง	
๓			ระยอง	
สำรอง			ระยอง	
๑			ชลบุรี	
๒			ชลบุรี	
๓			ชลบุรี	
สำรอง			ชลบุรี	
๑			สระแก้ว	
๒			สระแก้ว	
๓			สระแก้ว	
สำรอง			สระแก้ว	
๑			ปราจีนบุรี	
๒			ปราจีนบุรี	
๓			ปราจีนบุรี	
สำรอง			ปราจีนบุรี	

แบบรายงานตัวนักกีฬาเปตอง

วันที่ ๒๖ มกราคม ๒๕๕๘ ณ สนามกีฬาสำนักงานสาธารณสุขจังหวัดจันทบุรี

ประเภท.....ทีมหญิงทั่วไป ๓ คน (ต่อ)

ลำดับ	ชื่อ- นามสกุล	ตำแหน่ง	จังหวัด	ลายเซ็น
๑			ฉะเชิงเทรา	
๒			ฉะเชิงเทรา	
๓			ฉะเชิงเทรา	
สำรอง			ฉะเชิงเทรา	
๑			สมุทรปราการ	
๒			สมุทรปราการ	
๓			สมุทรปราการ	
สำรอง			สมุทรปราการ	

แบบรายงานตัวนักกีฬาเปตอง

วันที่ ๒๖ มกราคม ๒๕๕๘ ณ สนามกีฬาสำนักงานสาธารณสุขจังหวัดจันทบุรี

ประเภท.....ทีมอาวุโสชาย ๓ คน

ลำดับ	ชื่อ- นามสกุล	ตำแหน่ง	จังหวัด	ลายเซ็น
๑			จันทบุรี	
๒			จันทบุรี	
๓			จันทบุรี	
สำรอง			จันทบุรี	
๑			ตราด	
๒			ตราด	
๓			ตราด	
สำรอง			ตราด	
๑			ระยอง	
๒			ระยอง	
๓			ระยอง	
สำรอง			ระยอง	
๑			ชลบุรี	
๒			ชลบุรี	
๓			ชลบุรี	
สำรอง			ชลบุรี	
๑			สระแก้ว	
๒			สระแก้ว	
๓			สระแก้ว	
สำรอง			สระแก้ว	
๑			ปราจีนบุรี	
๒			ปราจีนบุรี	
๓			ปราจีนบุรี	
สำรอง			ปราจีนบุรี	

แบบรายงานตัวนักกีฬาเปตอง

วันที่ ๒๖ มกราคม ๒๕๕๘ ณ สนามกีฬาสำนักงานสาธารณสุขจังหวัดจันทบุรี

ประเภท.....ทีมอาวุโสชาย ๓ คน (ต่อ)

ลำดับ	ชื่อ- นามสกุล	ตำแหน่ง	จังหวัด	ลายเซ็น
๑			ฉะเชิงเทรา	
๒			ฉะเชิงเทรา	
๓			ฉะเชิงเทรา	
สำรอง			ฉะเชิงเทรา	
๑			สมุทรปราการ	
๒			สมุทรปราการ	
๓			สมุทรปราการ	
สำรอง			สมุทรปราการ	

แบบรายงานตัวนักกีฬาเปตอง

วันที่ ๒๗ มกราคม ๒๕๕๘ ณ สนามกีฬาสำนักงานสาธารณสุขจังหวัดจันทบุรี

ประเภท.....ทีมอาวุโสหญิง ๓ คน

ลำดับ	ชื่อ- นามสกุล	ตำแหน่ง	จังหวัด	ลายเซ็น
๑			จันทบุรี	
๒			จันทบุรี	
๓			จันทบุรี	
สำรอง			จันทบุรี	
๑			ตราด	
๒			ตราด	
๓			ตราด	
สำรอง			ตราด	
๑			ระยอง	
๒			ระยอง	
๓			ระยอง	
สำรอง			ระยอง	
๑			ชลบุรี	
๒			ชลบุรี	
๓			ชลบุรี	
สำรอง			ชลบุรี	
๑			สระแก้ว	
๒			สระแก้ว	
๓			สระแก้ว	
สำรอง			สระแก้ว	
๑			ปราจีนบุรี	
๒			ปราจีนบุรี	
๓			ปราจีนบุรี	
สำรอง			ปราจีนบุรี	

แบบรายงานตัวนักกีฬาเปตอง

วันที่ ๒๗ มกราคม ๒๕๕๘ ณ สนามกีฬาสำนักงานสาธารณสุขจังหวัดจันทบุรี

ประเภท.....ทีมอาวุโสหญิง ๓ คน (ต่อ)

ลำดับ	ชื่อ- นามสกุล	ตำแหน่ง	จังหวัด	ลายเซ็น
๑			ฉะเชิงเทรา	
๒			ฉะเชิงเทรา	
๓			ฉะเชิงเทรา	
สำรอง			ฉะเชิงเทรา	
๑			สมุทรปราการ	
๒			สมุทรปราการ	
๓			สมุทรปราการ	
สำรอง			สมุทรปราการ	

แบบรายงานตัวนักกีฬาเปตอง

วันที่ ๒๗ มกราคม ๒๕๕๘ ณ สนามกีฬาสำนักงานสาธารณสุขจังหวัดจันทบุรี

ประเภท.....ทีมคู่ผสม

ลำดับ	ชื่อ- นามสกุล	ตำแหน่ง	จังหวัด	ลายเซ็น
๑			จันทบุรี	
๒			จันทบุรี	
สำรอง			จันทบุรี	
๑			ตราด	
๒			ตราด	
สำรอง			ตราด	
๑			ระยอง	
๒			ระยอง	
สำรอง			ระยอง	
๑			ชลบุรี	
๒			ชลบุรี	
สำรอง			ชลบุรี	
๑			สระแก้ว	
๒			สระแก้ว	
สำรอง			สระแก้ว	
๑			ปราจีนบุรี	
๒			ปราจีนบุรี	
สำรอง			ปราจีนบุรี	
๑			ฉะเชิงเทรา	
๒			ฉะเชิงเทรา	
สำรอง			ฉะเชิงเทรา	
๑			สมุทรปราการ	
๒			สมุทรปราการ	
สำรอง			สมุทรปราการ	

แบบรายงานตัวนักกีฬาเปตอง

วันที่ ๒๗ มกราคม ๒๕๕๘ ณ สนามกีฬาสำนักงานสาธารณสุขจังหวัดจันทบุรี

ประเภท.....ทีม VIP

ลำดับ	ชื่อ- นามสกุล	ตำแหน่ง	จังหวัด	ลายเซ็น
๑			จันทบุรี	
๒			จันทบุรี	
สำรอง			จันทบุรี	
๑			ตราด	
๒			ตราด	
สำรอง			ตราด	
๑			ระยอง	
๒			ระยอง	
สำรอง			ระยอง	
๑			ชลบุรี	
๒			ชลบุรี	
สำรอง			ชลบุรี	
๑			สระแก้ว	
๒			สระแก้ว	
สำรอง			สระแก้ว	
๑			ปราจีนบุรี	
๒			ปราจีนบุรี	
สำรอง			ปราจีนบุรี	
๑			ฉะเชิงเทรา	
๒			ฉะเชิงเทรา	
สำรอง			ฉะเชิงเทรา	
๑			สมุทรปราการ	
๒			สมุทรปราการ	
สำรอง			สมุทรปราการ	

วันที่ ๒๖ - ๒๗ มกราคม ๒๕๕๙
ประเภทกีฬา ปาเป้า

๑. กติกาการแข่งขันปาเป้าเขตสุขภาพที่ ๖ ใช้กติกาสากล ในการแข่งขันของสมาคมกีฬาดารัท
๒. คุณสมบัตินักกีฬา เป็นไปตามระเบียบและคุณสมบัตินักกีฬา ตามที่กำหนด รายละเอียด (หน้า ๑๐)
๓. วิธีจัดการแข่งขันทั้ง ๕ ประเภท จัดการแข่งขันแบบเดียวกัน รอบที่ ๑ จับสลากแบ่งเป็น ๒ สายๆละ ๔ ทีม ทีมที่ผลการแข่งขันเป็นอันดับ ๑ และอันดับ ๒ จะได้เข้ารอบรอบที่ ๒ จัดแข่งขันแบบไขว้สายแพ้ซึ่งที่ ๓ ชนะเข้าซึ่งที่ ๑
- การแข่งขัน - รอบแรก ถึง รอบรองชนะเลิศ ทุกประเภท แข่ง ๒ ใน ๓ เกม ยกเว้นรอบชิงชนะเลิศประเภทชายคู่, ทีมชาย ๔ แข่งขัน ๓ ใน ๕
๔. การแต่งกาย ตามระเบียบกีฬาดารัทเท่านั้นห้ามนุ่งกระโปรง ผิดระเบียบปรับแพ้
- หมายเหตุเพื่อรักษาเวลาขอให้นักกีฬาลงแข่งขันภายใน ๑๕ นาทีหลังจากกรรมการเรียกแข่ง ถ้าไม่มาแข่งขันภายในเวลาที่กำหนดปรับแพ้ในเกมนั้น
๕. รูปแบบการแข่งขัน

วันที่ ๒๖ มกราคม ๒๕๕๙

- | | |
|-------------------|---|
| ๘.๐๐น.-๘.๓๐น. | ผู้เข้าแข่งขันทีมคู่ส่งเอกสารตัวจริง (วันที่ ๑๒ มกราคม ๒๕๕๙) และลงทะเบียนที่โต๊ะลงทะเบียน |
| ๙.๐๐น. | พิธีเปิดการแข่งขัน |
| ๙.๓๐น. - ๑๒.๐๐ น. | เริ่มแข่งขันประเภทคู่ชายและหญิงคู่ จนเสรีจลีน |
| ๑๓.๐๐น. | ลงทะเบียนทีมอาวุโส |
| ๑๔.๐๐-๑๗.๐๐ น. | เริ่มแข่งขันทีมอาวุโส จนเสรีจลีน |

วันที่ ๒๗ มกราคม ๒๕๕๙

- | | |
|-----------------|---|
| ๘.๐๐น.-๘.๓๐น. | ผู้เข้าแข่งขันทีม ๔ ลงทะเบียนที่โต๊ะลงทะเบียน |
| ๙.๐๐ เป็นต้นไป | เริ่มแข่งขันจนเสรีจลีน |
| ประมาณ ๑๕.๐๐ น. | มอบเหรียญรางวัลทุกประเภท |

แบบฟอร์มลงทะเบียนเข้าเขตสุขภาพที่ ๖
ณ ห้องประชุมพลอยจันทร์ สำนักงานสาธารณสุข จังหวัดจันทบุรี

ชื่อจังหวัด.....

ประเภททีมที่ส่ง (ระบุ)

รายชื่อนักกีฬา

๑.....ตำแหน่ง.....

๒.....ตำแหน่ง.....

๓.....ตำแหน่ง.....

๔.....ตำแหน่ง.....

สำรอง

๑.....ตำแหน่ง.....

๑.....ตำแหน่ง.....

ผู้จัดการทีม.....ตำแหน่ง.....

เบอร์โทรศัพท์.....

หมายเหตุ ทีมคู่ สำรอง ๑ คน ทีม ๔ สำรอง ๒คน ทีมอาวุโส ไม่มีสำรอง

การประท้วงหรือมีข้อสงสัย ให้ผู้จัดการทีมเป็นผู้ดำเนินการ

การแข่งขันปาเป้า ประเภทชายคู่ (๕๐๑ คะแนน)

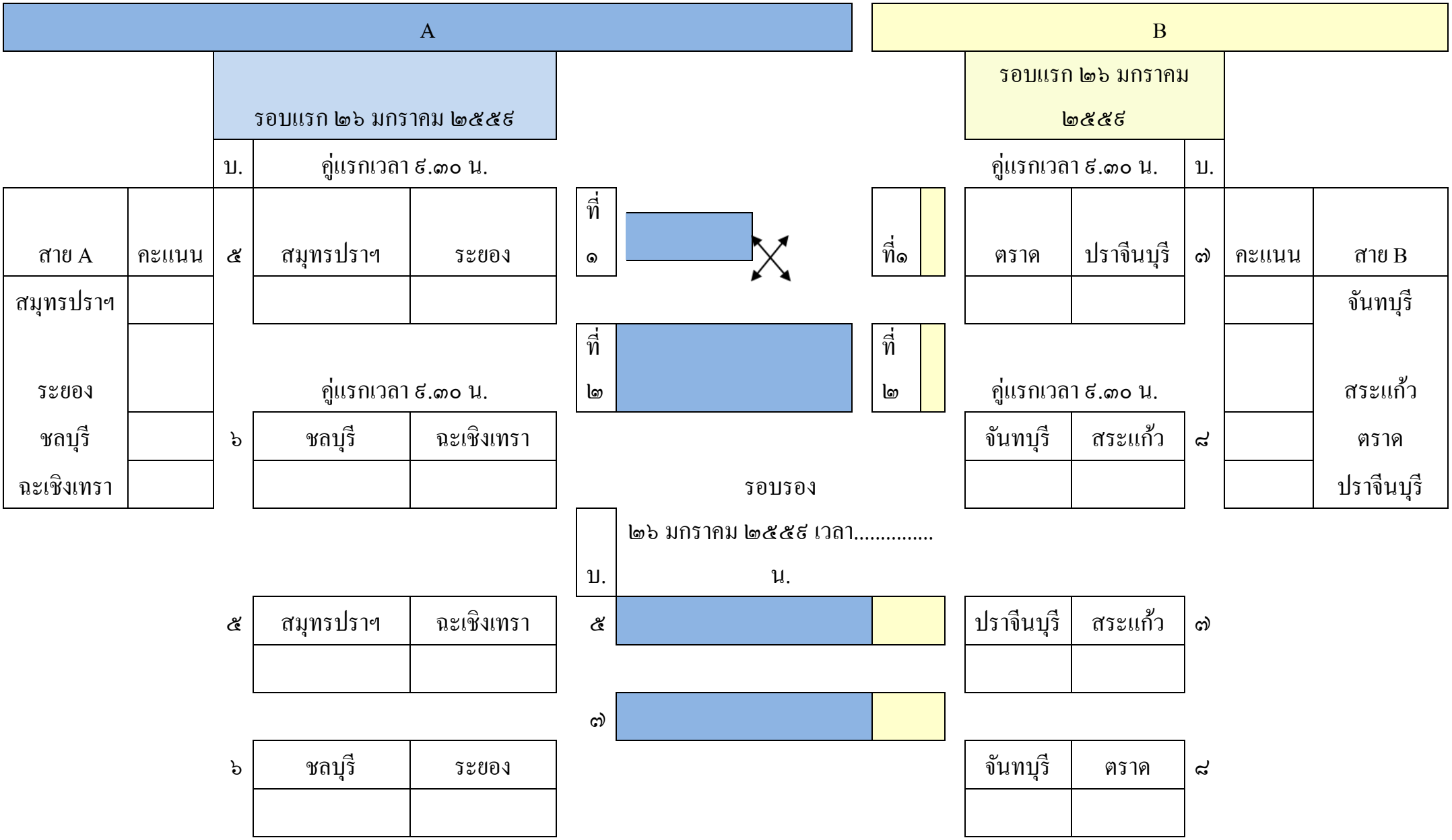

ซึ่งที่ ๓

๒๖ มกราคม ๒๕๕๘ เวลา.....

น.

๕	สมุทรปราการ	ชลบุรี

--	--

ตราด	สระแก้ว	๗

ซึ่งขณะเกิด

๒๖ มกราคม ๒๕๕๘ เวลา.....

น.

๖	ระยอง	ฉะเชิงเทรา

--	--

จันทบุรี	ปราจีนบุรี	๘

๔

สมุทรปราช	ตราด

ชลบุรี	สระแก้ว	๒

ซึ่งที่ ๓

๒๖ มกราคม ๒๕๕๘ เวลา.....

น.

๓

ตราด	ระยอง

--	--

จันทบุรี	ชลบุรี	๑

ซึ่งขณะเลิก

๒๖ มกราคม ๒๕๕๘ เวลา.....

น.





๔

สมุทรปราช	ปราจีนบุรี

--	--

สระแก้ว	ฉะเชิงเทรา	๒

การแข่งขันปาเป้า ประเภทอาวุโส (๕๐๑ คะแนน)

A				B							
		รอบแรก ๒๖ มกราคม ๒๕๕๕				รอบแรก ๒๖ มกราคม ๒๕๕๕					
		ป.	คู่แข่งเวลา ๑๓.๓๐ น.			คู่แข่งเวลา ๑๓.๓๐ น.	ป.				
สาย A	คะแนน	จันทบุรี	ปราจีนบุรี	ที่ ๑		ที่ ๑	ชลบุรี	สมุทรปราฯ	คะแนน	สาย B	
จันทบุรี				ที่ ๒		ที่ ๒				ชลบุรี	
ปราจีนบุรี		คู่แข่งเวลา ๑๓.๓๐ น.		รอบรอง		คู่แข่งเวลา ๑๓.๓๐ น.				สมุทรปราฯ	
ตราด		ตราด	ฉะเชิงเทรา					ระยอง		ระยอง	
ฉะเชิงเทรา										ฉะเชิงเทรา	
		ป. ๒๖ มกราคม ๒๕๕๕ เวลา..... น.				ป. ๒๖ มกราคม ๒๕๕๕ เวลา..... น.					
		จันทบุรี	ฉะเชิงเทรา	๕		๕	ชลบุรี	ฉะเชิงเทรา			
				๖		๖	สมุทรปราฯ				
		ตราด	ปราจีนบุรี					๑	ระยอง		

ซึ่งที่ ๓

๒๖ มกราคม ๒๕๕๘ เวลา.....

น.

จันทบุรี	ตราด

--	--

ชลบุรี	ระยอง

ซึ่งขณะเกิด

๒๖ มกราคม ๒๕๕๘ เวลา.....

น.

ปราจีนบุรี	ฉะเชิงเทรา

--	--

สมุทรปรา ๗	สระแก้ว

การแข่งขันปาเป้า ประเภททีมหญิง ๔ คน (๑๐๐๑ คะแนน)

A				B							
		รอบแรก ๒๗ มกราคม ๒๕๕๕				รอบแรก ๒๗ มกราคม ๒๕๕๕					
		บ.	คู่แรกเวลา ๕.๐๐ น.			คู่แรกเวลา ๕.๐๐ น.	บ.				
สาย A	คะแนน	๕	ตราด	สระแก้ว	ที่ ๑	สมุทรปราด	ชลบุรี	๗	คะแนน	สาย B	
ตราด										สมุทรปราด	
สระแก้ว			คู่แรกเวลา ๕.๐๐ น.			ที่ ๒			คู่แรกเวลา ๕.๐๐ น.		ชลบุรี
ปราจีนบุรี			๖	ฉะเชิงเทรา		ปราจีนบุรี			จันทบุรี	ระยอง	จันทบุรี
ฉะเชิงเทรา									ระยอง		
				รอบรอง							
		๒๗ มกราคม ๒๕๕๕ เวลา ๑๓.๐๐ น.				๒๗ มกราคม ๒๕๕๕ เวลา ๑๓.๐๐ น.					
		บ.									
		๕	ตราด	ปราจีนบุรี	๒		สมุทรปราด	ระยอง	๗		
		๖	ฉะเชิงเทรา	สระแก้ว	๔		จันทบุรี	ชลบุรี	๘		

ชิงที่ ๓

๒๗ มกราคม ๒๕๕๘ เวลา

..... น.

๕	สระแก้ว	ปราจีนบุรี

--	--

ระยอง	ชลบุรี	๗

ชิงชนะเลิศ

๒๗ มกราคม ๒๕๕๘ เวลา

..... น.

๖	ตราด	ฉะเชิงเทรา

--	--

จันทบุรี	สมุทรปราการ	๘

ชิงที่ ๓

๒๗ มกราคม ๒๕๕๕ เวลา

..... น.

๑	สระแก้ว	ระยอง

--	--

ชลบุรี	ปราจีนบุรี	๓

ชิงชนะเลิศ

๒๗ มกราคม ๒๕๕๕ เวลา

..... น.

๒	จันทบุรี	สมุทรปราการ

--	--

ฉะเชิงเทรา	ตราด	๔

ประเภทกีฬา เซปักตะกร้อ (ชายและหญิง)

๑. คุณสมบัตินักกีฬาและหลักฐานประกอบ

นักกีฬาและผู้จัดการทีมต้องมีคุณสมบัติและใช้หลักฐานตามข้อกำหนด รายละเอียด (หน้า๑๐)

๒. การกำหนดสัดส่วนหรือการกำหนดกลุ่มอายุนักกีฬา

- ไม่จำกัดอายุ
- ข้าราชการ/พนักงานราชการ/ลูกจ้างประจำต้องลงทำการแข่งขันในสนาม ๒ คนหรือมากกว่า โดยใช้ปลอกแขนสีแดง(คณะกรรมการจัดการแข่งขันเป็นผู้จัดหา)
- ลูกจ้างชั่วคราวลงทำการแข่งขันในสนามได้ไม่เกิน ๑ คน

๓. ประเภทการจัดการแข่งขัน

- จัดการแข่งขันเซปักตะกร้อ ชาย และหญิง

๔. การสมัครเข้าแข่งขัน

- แต่ละจังหวัดสามารถส่งทีมเข้าแข่งขันได้จังหวัดละ ๑ ทีม
- ส่งทะเบียนรายชื่อนักกีฬาที่มีคุณสมบัติตามระเบียบครบถ้วนไม่เกิน ๕ คน

๕. สถานที่แข่งขัน

แข่งขัน ณ โรงเรียนเบญจมานูสรณ์ จังหวัดจันทบุรี

๖. กฎ กติกา มารยาท และรายละเอียดอื่นๆ

- ๖.๑ การแข่งขันแบบแบ่งกลุ่ม แบ่งออกเป็น ๒ กลุ่มละ ๔ ทีม ในแต่ละกลุ่มพบกันหมด ทีมที่มีคะแนนอันดับที่ ๑ และ ๒ ในแต่ละกลุ่มเข้ารอบ นำทีมที่ ๑ ในแต่ละกลุ่มแข่งกับทีมอันดับที่ ๒ ของอีกกลุ่ม ผู้ชนะเข้าชิงอันดับที่ ๑ ผู้แพ้ ชิงอันดับที่ ๓
- ๖.๒ ใช้กติกากีฬาการแข่งขันใหม่ตามสากล
- ๖.๓ การแข่งขันจะใช้ ๒ ใน ๓ เซ็ต
- ๖.๔ การเสิร์ฟ ต้องผลัดกันเสิร์ฟทีมละ ๓ ครั้ง
- ๖.๕ ทีมที่ได้ ๒๑ คะแนนก่อนจะเป็นผู้ชนะในเซตนั้น และถ้าทั้งสองทีม มีคะแนนเท่ากัน ๒๐ คะแนน จะทำการแข่งขันต่อจนกว่าจะมีทีมที่ได้คะแนนอย่างน้อยที่สุด ๒ คะแนน จะเป็นผู้ชนะในเซตนั้น
- ๖.๖ ต้องมีผู้เล่นในสนามตามทะเบียนรายชื่ออย่างน้อย ๓ คน จึงสามารถลงทำการแข่งขันได้ มิฉะนั้นจะถูกปรับเป็นแพ้ทันทีและให้ทีมฝ่ายตรงข้ามเป็นฝ่ายชนะด้วยผล ๒ ต่อ ๐ เซ็ต ด้วยคะแนน ๒๑ : ๐ ทั้งสองเซ็ต
- ๖.๗ ในกรณีที่คะแนนที่ ๑ และ ๒ ของแต่ละสายเท่ากัน
 - ๖.๗.๑ ให้ดูผลระหว่างทีมที่คะแนนเท่ากันที่แข่งขันกัน ทีมที่ชนะได้เป็นที่ ๑
 - ๖.๗.๒ นับจำนวนเซ็ต ได้-เสีย ทีมที่มีผลต่างเซ็ตที่ชนะมากกว่าจะได้เป็นที่ ๑
 - ๖.๗.๓ จำนวนผลต่างเซ็ตเท่ากันให้ใช้วิธีจับฉลากหาทีมที่เป็นที่ ๑ และ ๒

รายละเอียดการแบ่งกลุ่ม (ชาย / หญิง)

กลุ่มที่ ๑	ทีมที่ ๑. จังหวัดระยอง	กลุ่มที่ ๒	ทีมที่ ๕. จังหวัดสมุทรปราการ
	ทีมที่ ๒. จังหวัดจันทบุรี		ทีมที่ ๖. จังหวัดปราจีนบุรี
	ทีมที่ ๓. จังหวัดฉะเชิงเทรา		ทีมที่ ๗. จังหวัดสระแก้ว
	ทีมที่ ๔. จังหวัดตราด		ทีมที่ ๘. จังหวัดชลบุรี

ตารางการแข่งขัน ชาย

ว/ด/ป	คู่ที่	เวลา	กลุ่ม / รอบ	ระหว่างทีม		ผลการแข่งขัน
๒๖ ม.ค. ๕๙	๑	๙.๐๐	๑	จังหวัดระยอง	จังหวัดจันทบุรี	
	๒		๒	จังหวัดสมุทรปราการ	จังหวัดปราจีนบุรี	
	๓		๑	จังหวัดฉะเชิงเทรา	จังหวัดตราด	
	๔		๒	จังหวัดสระแก้ว	จังหวัดชลบุรี	
	๕		๑	จังหวัดระยอง	จังหวัดฉะเชิงเทรา	
	๖		๒	จังหวัดสมุทรปราการ	จังหวัดสระแก้ว	
	๗		๑	จังหวัดจันทบุรี	จังหวัดตราด	
	๘		๒	จังหวัดปราจีนบุรี	จังหวัดชลบุรี	
	๙		๑	จังหวัดระยอง	จังหวัดตราด	
	๑๐		๒	จังหวัดสมุทรปราการ	จังหวัดชลบุรี	
	๑๑		๑	จังหวัดจันทบุรี	จังหวัดฉะเชิงเทรา	
	๑๒		๒	จังหวัดปราจีนบุรี	จังหวัดสระแก้ว	
๒๗ ม.ค. ๕๙	๑๓	๙.๐๐	รอบรอง	อันดับที่ ๑ กลุ่ม ๑ - อันดับที่ ๒ กลุ่ม ๒		
	๑๔		รอบรอง	อันดับที่ ๑ กลุ่ม ๒ - อันดับที่ ๒ กลุ่ม ๑		
	๑๕		รอบชิงอันดับ ๓	ผู้แพ้คู่ที่ ๑๓ - ผู้แพ้คู่ที่ ๑๔		
	๑๖		รอบชิงชนะเลิศ	ผู้ชนะคู่ที่ ๑๓ - ผู้ชนะคู่ที่ ๑๔		

รายชื่อผู้ประสานงานสถานสัมพันธ์เขตสุขภาพที่ ๖ ปี ๒๕๕๙ "

ที่	ประเภทกีฬา	ชื่อผู้ประสาน	เบอร์โทร	หน่วยงาน	E-Mail
๑	เซปักตะกร้อ	นายชัยวิชิต นามวิเศษ	๐๘๙-๙๓๖๑๒๕๖		
		นาย นาราวินทร์ กุลนรา	๐๙๒-๕๗๕๔๐๙๔	โรงพยาบาล มะขาม	narawin@gmail.com

ระเบียบการแข่งขันกีฬาเทเบิลเทนนิส

กีฬาสาธารณสุข เขตสุขภาพที่ ๖ ครั้งที่ ๓๗ ประจำปี ๒๕๕๙

ณ อาคารจันผา วิทยาลัยเทคนิคจันทบุรี ระหว่างวันที่ ๒๖ - ๒๗ มกราคม ๒๕๕๙

๑. ประเภทของการแข่งขันประเภทบุคคล มี ๑๐ ประเภท ดังนี้

๑.๑ ประเภทบุคคล มี ๑๐ ประเภท ดังนี้

- | | |
|------------------------------|--|
| ๑.๑.๑ ประเภทชายเดี่ยวทั่วไป | ๑.๑.๖ ประเภทชายเดี่ยวอายุ ๔๕ ปีขึ้นไป |
| ๑.๑.๒ ประเภทหญิงเดี่ยวทั่วไป | ๑.๑.๗ ประเภทหญิงเดี่ยวอายุ ๔๕ ปีขึ้นไป |
| ๑.๑.๓ ประเภทชายคู่ทั่วไป | ๑.๑.๘ ประเภทชายคู่อายุ ๔๕ ปีขึ้นไป |
| ๑.๑.๔ ประเภทหญิงคู่ทั่วไป | ๑.๑.๙ ประเภทหญิงคู่อายุ ๔๕ ปีขึ้นไป |
| ๑.๑.๕ ประเภทคู่ผสมทั่วไป | ๑.๑.๑๐ ประเภทคู่ผสมอายุ ๔๕ ปีขึ้นไป |

๒. สถานที่และกำหนดการแข่งขัน

จัดการแข่งขัน ณ อาคารจันผา วิทยาลัยเทคนิคจันทบุรี โดยเริ่มแข่งขันวันที่ ๒๖ - ๒๗ มกราคม ๒๕๕๙ ตั้งแต่เวลา ๙.๐๐ น. เป็นต้นไปโดยแบ่งทำการแข่งขันดังนี้

๒.๑ วันอังคารที่ ๒๖ มกราคม ๒๕๕๙ ประเภทชายเดี่ยวและประเภทหญิงเดี่ยวในรอบแบ่งสาย และประเภทบุคคลในรอบแรกทั้ง ๘ ประเภท

๒.๒ วันพุธที่ ๒๗ มกราคม ๒๕๕๙ ทำการแข่งขันทุกประเภทจนถึงรอบชิงชนะเลิศ

๓. คุณสมบัติของนักกีฬา

๓.๑ มีคุณสมบัตินักกีฬาในกลุ่มข้าราชการ/ลูกจ้างชั่วคราว **ตามรายละเอียด (หน้า ๑๐)**

๓.๔ ประเภทคู่ทั่วไป คือชายคู่ หญิงคู่ และคู่ผสม (๓ จาก ๑๐ ประเภท) จะต้องมีการขออนุญาตอย่างน้อย ๑ คน และต้องเตรียมหลักฐานเอกสารให้ถูกต้องครบถ้วนพร้อมให้ตรวจสอบ

๓.๕ สำหรับข้าราชการและลูกจ้างบำนาญสามารถเข้าร่วมแข่งขันได้ในนามต้นสังกัดที่รับเงินบำนาญ

๔. การส่งทีมเข้าแข่งขัน

๔.๑ สำหรับ **ประเภทบุคคล**นักกีฬาคนหนึ่งจะลงแข่งขันได้ไม่เกิน ๒ ประเภท (นักกีฬาที่ทำการแข่งขันประเภทอาวุโสสามารถลงแข่งในประเภททั่วไปได้แต่จะลงแข่งขันได้ไม่เกิน ๒ ประเภทจากจำนวนทั้งสิ้น ๑๐ ประเภท)

๔.๒ นักกีฬาอาวุโสหมายถึงชายและหญิงอายุ ๔๕ ปีขึ้นไป (เกิดไม่เกินพ.ศ.๒๕๑๔)

๕. การดำเนินการแข่งขัน

๕.๑ กติกาการแข่งขัน

ใช้กติกาของสมาคมเทเบิลเทนนิสแห่งประเทศไทยฉบับปัจจุบันตัวอย่างเช่น

(๑) หน้าไม้เทเบิลเทนนิสด้านหนึ่งต้องปิดด้วยยางสีแดงและอีกด้านหนึ่งต้องปิดด้วยยางสีดำ

(๒) ยางทั้ง ๒ ด้านจะต้องมีเครื่องหมายการค้าของผู้ผลิตที่หอรุ่นและเครื่องหมาย ITTF แสดงไว้อย่างชัดเจนต้องมีคุณสมบัติตามที่สมาคมฯ กำหนดไม่มีการปรับแต่งซึ่งจะมีการตรวจสอบของยางก่อนการแข่งขัน

(๓) ในการเสิร์ฟจะต้องโยนลูกเทเบิลเทนนิสขึ้นข้างบนด้วยมือให้ใกล้เคียงกับเส้นตั้งฉากและให้สูงจากจุดที่ลูกออกจากฝ่ามือไม่น้อยกว่า ๑๖ เซนติเมตร

(๔) ห้ามใส่เสื้อผ้าสีเดียวกันหรือใกล้เคียงกับลูกเทเบิลเทนนิสเช่นห้ามใส่เสื้อและกางเกงสีขาวสำหรับลูกปิงปองสีขาว

(๕) สำหรับการแข่งขันประเภทคู่ นักกีฬาทั้งสองคนต้องใส่เสื้อสีเหมือนกัน

- (๖) ในระหว่างการแข่งขันจะหยุดเซ็ดเหงื่อได้ในเวลาสั้นที่สุดเท่าที่จำเป็น
- (๗) ผู้เล่นจะได้รับการสอนในช่วงพักระหว่างครบเกมหรือระหว่างช่วงหยุดพักการเล่นชั่วคราวที่ได้รับอนุญาตเท่านั้น
- (๘) การขอเวลานอกให้ขอได้ฝ่ายละ ๑ ครั้งโดยแจ้งที่ผู้ตัดสินและรอจนกว่าจะได้รับอนุญาต

๕.๒ อุปกรณ์การแข่งขัน

- (๑) โต้ะเทเบิลเทนนิสสีฟ้า
- (๒) เน้ทเทเบิลเทนนิสสีฟ้า
- (๓) ใช้ลูกเทเบิลเทนนิสผลิตจากพลาสติก

๕.๓ ผู้แข่งขันมาสายหรือนักกีฬาคนใดไม่พร้อมจะลงแข่งขันหลังจากเลยกำหนดที่แจ้งไว้ในโปรแกรมหรือหลังจากที่กรรมการได้เรียกลงสนามแข่งขันไปแล้ว ๑๕ นาทีจะถูกปรับแพ้

๕.๔ ปัญหาที่เกิดจากการแข่งขันคำตัดสินของคณะกรรมการจัดการแข่งขันถือเป็นที่สุด

๖. วิธีจัดการแข่งขัน

๖.๑ ประเภทชายเดี่ยวทั่วไปและหญิงเดี่ยวทั่วไปจัดในรูปแบบพบกันหมด แบ่งเป็น ๔ สาย ส่งได้จังหวัดละ ๒ คนและที่ ๑และที่ ๒ ของแต่ละสาย มาแข่งขันกันแบบแพ้คัดออก

๖.๒ ประเภทบุคคล ๘ ประเภท (ยกเว้น ชายเดี่ยวทั่วไปและหญิงเดี่ยวทั่วไป) แข่งแบบแพ้คัดออก ส่งได้จังหวัดละ ๑ ทีม

๖.๒ แข่งขันเกมละ ๑๑ คะแนน ถือเกณฑ์ แพ้ / ชนะ ๓ ใน ๕ เกม

๗. การสมัครเข้าร่วมแข่งขัน

๗.๑ ส่งใบสมัครภายในวันศุกร์ที่ ๑๒ มกราคม ๒๕๕๙ เพื่อพิมพ์รายชื่อนักกีฬาในโปรแกรมการแข่งขัน

๘. ผู้ประสานงาน

๑. คุณเกรียงไกร ชูศักดิ์ โรงพยาบาลเขาสุกุม โทร ๐๘๔-๑๖๒๒๒๗๒
e-mail : c.kriangkrai๑๔@gmail.com

๒.นางสาวสรวงสุดา บุญสง่า โรงพยาบาลเขาสุกุม โทร ๐๘๕-๖๙๘๖๒๘๗
e-mail : Sruangsudabunsanga@gmail.com

หมายเหตุ ระเบียบการแข่งขันเพิ่มเติม

๑. การแข่งขันประเภททีมชายทั่วไปและหญิงทั่วไปในระดับกระทรวง จะคัดเลือกจาก ตำแหน่ง ที่ ๑ - ๔ ของประเภทชายเดี่ยวทั่วไปและหญิงเดี่ยวทั่วไป

๒.การแข่งขันประเภททีมผสมอายุ ๔๕ ปีขึ้นไป ในระดับกระทรวง จะคัดเลือกโดยผู้ที่ชนะเลิศ ในรุ่น ๔๕ ปีขึ้นไป ได้แก่ ประเภท ชายเดี่ยวอายุ ๔๕ ปีขึ้นไป,หญิงเดี่ยวอายุ ๔๕ ปีขึ้นไป,ชายคู่อายุ ๔๕ ปีขึ้นไป,หญิงคู่อายุอายุ ๔๕ ปีขึ้นไป และ คู่ผสมอายุ ๔๕ ปีขึ้นไป

ใบสมัครเข้าแข่งขันกีฬา เทเบิลเทนนิส
 กีฬาสาธารณสุขเขตบริการสุขภาพที่ ๖ ครั้งที่ ๓๗ ประจำปี ๒๕๕๙
 ระหว่างวันที่ ๒๖ - ๒๘ มกราคม ๒๕๕๙

ข้าพเจ้า.....ทีม.....มือถือ.....

ประเภทชายเดี่ยวทั่วไป

มือ ๑

ชื่อ - สกุล.....
 ตำแหน่ง.....
 สถานที่ปฏิบัติการ.....

มือ ๒

ชื่อ - สกุล.....
 ตำแหน่ง.....
 สถานที่ปฏิบัติการ.....

ประเภทหญิงเดี่ยวทั่วไป

มือ ๑

ชื่อ - สกุล.....
 ตำแหน่ง.....
 สถานที่ปฏิบัติการ.....

มือ ๒

ชื่อ - สกุล.....
 ตำแหน่ง.....
 สถานที่ปฏิบัติการ.....

**** ส่งพร้อมหลักฐานคุณสมบัติของนักกีฬา และ การจัดนักกีฬาเข้าร่วมการแข่งขันตามระเบียบข้อ ๓ ****

ใบสมัครเข้าแข่งขันกีฬา เทเบิลเทนนิส
 กีฬาสาธารณสุขเขตบริการสุขภาพที่ ๖ ครั้งที่ ๓๗ ประจำปี ๒๕๕๙
 ระหว่างวันที่ ๒๖ - ๒๘ มกราคม ๒๕๕๙

ข้าพเจ้า.....ทีม.....มือถือนี.....

ประเภทชายคู่ทั่วไป

ชื่อ - สกุล.....
 ตำแหน่ง.....
 สถานที่ปฏิบัติการ.....

ชื่อ - สกุล.....
 ตำแหน่ง.....
 สถานที่ปฏิบัติการ.....

ประเภทหญิงคู่ทั่วไป

ชื่อ - สกุล.....
 ตำแหน่ง.....
 สถานที่ปฏิบัติการ.....

ชื่อ - สกุล.....
 ตำแหน่ง.....
 สถานที่ปฏิบัติการ.....

**** ส่งพร้อมหลักฐานคุณสมบัติของนักกีฬา และ การจัดนักกีฬาเข้าร่วมการแข่งขันตามระเบียบข้อ ๓ ****

ใบสมัครเข้าแข่งขันกีฬา เทเบิลเทนนิส
 กีฬาสาธารณสุขเขตบริการสุขภาพที่ ๖ ครั้งที่ ๓๗ ประจำปี ๒๕๕๙
 ระหว่างวันที่ ๒๖ - ๒๘ มกราคม ๒๕๕๙

ข้าพเจ้า.....ทีม.....มือถือ.....

ประเภทคู่ผสมทั่วไป

ชื่อ - สกุล.....

ตำแหน่ง.....

สถานที่ปฏิบัติการ.....

ชื่อ - สกุล.....

ตำแหน่ง.....

สถานที่ปฏิบัติการ.....

ประเภทชายเดี่ยว ๔๕ ปีขึ้นไป

ชื่อ - สกุล.....

ตำแหน่ง.....

สถานที่ปฏิบัติการ.....

**** ส่งพร้อมหลักฐานคุณสมบัติของนักกีฬา และ การจัดนักกีฬาเข้าร่วมการแข่งขันตามระเบียบข้อ ๓ ****

ใบสมัครเข้าแข่งขันกีฬา เทเบิลเทนนิส
 กีฬาสาธารณสุขเขตบริการสุขภาพที่ ๖ ครั้งที่ ๓๗ ประจำปี ๒๕๕๙
 ระหว่างวันที่ ๒๖ - ๒๘ มกราคม ๒๕๕๙

ข้าพเจ้า.....ทีม.....มือถือ.....

ประเภทหญิงเดี่ยว ๔๕ ปีขึ้นไป

ชื่อ - สกุล.....

ตำแหน่ง.....

สถานที่ปฏิบัติการ.....

ประเภทชายคู่ ๔๕ ปีขึ้นไป

ชื่อ - สกุล.....

ตำแหน่ง.....

สถานที่ปฏิบัติการ.....

ชื่อ - สกุล.....

ตำแหน่ง.....

สถานที่ปฏิบัติการ.....

**** ส่งพร้อมหลักฐานคุณสมบัติของนักกีฬา และ การจัดนักกีฬาเข้าร่วมการแข่งขันตามระเบียบข้อ ๓ ****

ใบสมัครเข้าแข่งขันกีฬา เทเบิลเทนนิส
 กีฬาสาธารณสุขเขตบริการสุขภาพที่ ๖ ครั้งที่ ๓๗ ประจำปี ๒๕๕๙
 ระหว่างวันที่ ๒๖ - ๒๘ มกราคม ๒๕๕๙

ข้าพเจ้า.....ทีม.....มือถือ.....

ประเภทหญิงคู่ ๔๕ ปีขึ้นไป

ชื่อ - สกุล.....

ตำแหน่ง.....

สถานที่ปฏิบัติการ.....

ชื่อ - สกุล.....

ตำแหน่ง.....

สถานที่ปฏิบัติการ.....

ประเภทคู่ผสม ๔๕ ปีขึ้นไป

ชื่อ - สกุล.....

ตำแหน่ง.....

สถานที่ปฏิบัติการ.....

ชื่อ - สกุล.....

ตำแหน่ง.....

สถานที่ปฏิบัติการ.....

**** ส่งพร้อมหลักฐานคุณสมบัติของนักกีฬา และ การจัดนักกีฬาเข้าร่วมการแข่งขันตามระเบียบข้อ ๓ ****

ชายเดี่ยว สาย ๑				
๑.				
๒.				
๓.				
๔.				

ชายเดี่ยว สาย ๒				
๕.				
๖.				
๗.				
๘.				

ชายเดี่ยว สาย ๓				
๑.				
๒.				
๓.				
๔.				

ชายเดี่ยว สาย ๔				
๕.				
๖.				
๗.				
๘.				

ทีม	พบกับ	ทีม
ที่ ๑ สาย ๑		ที่ ๒ สาย ๒.....
ที่ ๑ สาย ๒.....		ที่ ๒ สาย ๑.....
ที่ ๑ สาย ๓.....		ที่ ๒ สาย ๔.....
ที่ ๑ สาย ๔.....		ที่ ๒ สาย ๓.....

หญิงเดี่ยว สาย ๑				
๑.				
๒.				
๓.				
๔.				

หญิงเดี่ยว สาย ๒				
๕.				
๖.				
๗.				
๘.				

หญิงเดี่ยว สาย ๓				
๑.				
๒.				
๓.				
๔.				

หญิงเดี่ยว สาย ๔				
๕.				
๖.				
๗.				
๘.				

ทีม	พบกับ	ทีม
ที่ ๑ สาย ๑		ที่ ๒ สาย ๒
ที่ ๑ สาย ๒.....		ที่ ๒ สาย ๑.....
ที่ ๑ สาย ๓.....		ที่ ๒ สาย ๔.....
ที่ ๑ สาย ๔.....		ที่ ๒ สาย ๓.....

ประเภทชายคู่ทั่วไป

ทีม	พบกับ	ทีม
๑. ระยอง		๒. ชลบุรี
๓. จันทบุรี		๔. ตราด
๕. ปราจีนบุรี		๖. ฉะเชิงเทรา
๗. สระแก้ว		๘. สมุทรปราการ

ประเภทหญิงคู่ทั่วไป

ทีม	พบกับ	ทีม
๑. ระยอง		๒. ชลบุรี
๓. สมุทรปราการ		๔. สระแก้ว
๕. จันทบุรี		๖. ปราจีนบุรี
๗. ตราด		๘. ฉะเชิงเทรา

ประเภทคู่ผสมทั่วไป

ทีม	พบกับ	ทีม
๑. ระยอง		๒. สระแก้ว
๓. จันทบุรี		๔. สมุทรปราการ
๕. ชลบุรี		๖. ฉะเชิงเทรา
๗. ปราจีนบุรี		๘. ตราด

ประเภทชายเดี่ยว ๔๕ ปีขึ้นไป

ทีม	พบกับ	ทีม
๑. สมุทรปราการ		๒.
๓.		๔.
๕.		๖.
๗.		๘. ฉะเชิงเทรา

ประเภทหญิงเดี่ยว ๔๕ ปีขึ้นไป

ทีม	พบกับ	ทีม
๑. สมุทรปราการ		๒.
๓.		๔.
๕.		๖.
๗.		๘. ฉะเชิงเทรา

ประเภทชายคู่ ๔๕ ปีขึ้นไป

ทีม	พบกับ	ทีม
๑. สมุทรปราการ		๒. ปราจีนบุรี
๓. ตราด		๔. ฉะเชิงเทรา
๕. สระแก้ว		๖. ชลบุรี
๗. จันทบุรี		๘. ระยอง

ประเภทหญิงคู่ ๔๕ ปีขึ้นไป

ทีม	พบกับ	ทีม
๑. สมุทรปราการ		๒. ปราจีนบุรี
๓. สระแก้ว		๔. ชลบุรี
๕. จันทบุรี		๖. ฉะเชิงเทรา
๗. ตราด		๘. ระยอง

ประเภทคู่ผสม ๔๕ ปีขึ้นไป

ทีม	พบกับ	ทีม
๑. สมุทรปราการ		๒. ตราด
๓. ฉะเชิงเทรา		๔. สระแก้ว
๕. ปราจีนบุรี		๖. จันทบุรี
๗. ชลบุรี		๘. ระยอง

ตัวอย่างตารางการแข่งขัน



** โดยการจัดอันดับมีอวาง

หมายเลข ๑ คือ ผู้ที่ได้ตำแหน่งชนะเลิศในประเภทรุ่นๆ เมื่อปี ๒๕๕๗

หมายเลข ๘ คือ ผู้ที่ได้ตำแหน่งรองชนะเลิศในประเภทรุ่นๆ เมื่อปี ๒๕๕๗

ตารางการแข่งขันเทเบิลเทนนิส กีฬาสาธารณสุขเขต ๖

วันที่ ๒๖ มกราคม ๒๕๕๙

คู่ที่	เวลา	ประเภท	ทีม	กับ	ทีม	รอบ
๑	๙:๐๐ น.	ชายเดี่ยวทั่วไป สาย ๑	จันทบุรี ๑	-	ปราจีนบุรี ๒	รอบแบ่งสาย
๒		"	สระแก้ว ๑	-	ฉะเชิงเทรา ๑	"
๓		ชายเดี่ยวทั่วไป สาย ๒	ระยอง ๒	-	ชลบุรี ๒	"
๔		"	ตราด ๑	-	สมุทรปราการ ๑	"
๕	๙:๒๐ น.	ชายเดี่ยวทั่วไป สาย ๓	ระยอง ๑	-	ชลบุรี ๑	"
๖		"	ฉะเชิงเทรา ๒	-	สมุทรปราการ ๒	"
๗		ชายเดี่ยวทั่วไป สาย ๔	ปราจีนบุรี ๑	-	ตราด ๒	"
๘		"	สระแก้ว ๒	-	จันทบุรี ๒	"
๙	๙:๔๐ น.	หญิงเดี่ยวทั่วไป สาย ๑	ระยอง ๑	-	สระแก้ว ๒	"
๑๐		"	สมุทรปราการ ๑	-	ตราด ๒	"
๑๑		หญิงเดี่ยวทั่วไป สาย ๒	จันทบุรี ๒	-	ฉะเชิงเทรา ๑	"
๑๒		"	ชลบุรี ๑	-	ปราจีนบุรี ๒	"
๑๓	๑๐:๐๐ น.	หญิงเดี่ยวทั่วไป สาย ๓	ชลบุรี ๒	-	ฉะเชิงเทรา ๒	"
๑๔		"	ระยอง ๒	-	สมุทรปราการ ๒	"
๑๕		หญิงเดี่ยวทั่วไป สาย ๔	ตราด ๑	-	จันทบุรี ๑	"
๑๖		"	สระแก้ว ๑	-	ปราจีนบุรี ๑	"
๑๗	๑๐:๒๐ น.	ชายเดี่ยวทั่วไป สาย ๑	จันทบุรี ๑	-	ฉะเชิงเทรา ๑	"
๑๘		"	สระแก้ว ๑	-	ปราจีนบุรี ๒	"
๑๙		ชายเดี่ยวทั่วไป สาย ๒	ระยอง ๒	-	สมุทรปราการ ๑	"
๒๐		"	ตราด ๑	-	ชลบุรี ๒	"
๒๑	๑๐:๔๐ น.	ชายเดี่ยวทั่วไป สาย ๓	ระยอง ๑	-	สมุทรปราการ ๒	"
๒๒		"	ฉะเชิงเทรา ๒	-	ชลบุรี ๑	"
๒๓		ชายเดี่ยวทั่วไป สาย ๔	ปราจีนบุรี ๑	-	จันทบุรี ๒	"
๒๔		"	สระแก้ว ๒	-	ตราด ๒	"
๒๕	๑๑:๐๐ น.	หญิงเดี่ยวทั่วไป สาย ๑	ระยอง ๑	-	ตราด ๒	รอบแบ่งสาย
๒๖		"	สมุทรปราการ ๑	-	สระแก้ว ๒	"
๒๗		หญิงเดี่ยวทั่วไป สาย ๒	จันทบุรี ๒	-	ปราจีนบุรี ๒	"
๒๘		"	ชลบุรี ๑	-	ฉะเชิงเทรา ๑	"
๒๙	๑๑:๒๐ น.	หญิงเดี่ยวทั่วไป สาย ๓	ชลบุรี ๒	-	สมุทรปราการ ๒	"

คู่มือ	เวลา	ประเภท	ทีม	กับ	ทีม	รอบ
๓๐		"	ระยอง ๒	-	ฉะเชิงเทรา ๒	"
๓๑		หญิงเดี่ยวทั่วไป สาย ๔	ตราด ๑	-	ปราจีนบุรี ๑	"
๓๒		"	สระแก้ว ๑	-	จันทบุรี ๑	"
๓๓	๑๑:๔๐ น.	ชายเดี่ยวทั่วไป สาย ๑	จันทบุรี ๑	-	สระแก้ว ๑	"
๓๔		"	ปราจีนบุรี ๒	-	ฉะเชิงเทรา ๑	"
๓๕		ชายเดี่ยวทั่วไป สาย ๒	ระยอง ๒	-	ตราด ๑	"
๓๖		"	ชลบุรี ๒	-	สมุทรปราการ ๑	"
๓๗	๑๒:๐๐ น.	ชายเดี่ยวทั่วไป สาย ๓	ระยอง ๑	-	ฉะเชิงเทรา ๒	"
๓๘		"	ชลบุรี ๑	-	สมุทรปราการ ๒	"
๓๙		ชายเดี่ยวทั่วไป สาย ๔	ปราจีนบุรี ๑	-	สระแก้ว ๒	"
๔๐		"	ตราด ๒	-	จันทบุรี ๒	"
๔๑	๑๒:๒๐ น.	หญิงเดี่ยวทั่วไป สาย ๑	ระยอง ๑	-	สมุทรปราการ ๑	"
๔๒		"	สระแก้ว ๒	-	ตราด ๒	"
๔๓		หญิงเดี่ยวทั่วไป สาย ๒	จันทบุรี ๒	-	ชลบุรี ๑	"
๔๔		"	ฉะเชิงเทรา ๑	-	ปราจีนบุรี ๒	"
๔๕	๑๒:๔๐ น.	หญิงเดี่ยวทั่วไป สาย ๓	ชลบุรี ๒	-	ระยอง ๒	"
๔๖		"	ฉะเชิงเทรา ๒	-	สมุทรปราการ ๒	"
๔๗		หญิงเดี่ยวทั่วไป สาย ๔	ตราด ๑	-	สระแก้ว ๑	"
๔๘		"	จันทบุรี ๑	-	ปราจีนบุรี ๑	"
๔๙	๑๓:๐๐ น.	ชายเดี่ยว ๔๕+	สมุทรปราการ	-	จันทบุรี	รอบแรก
๕๐	๑๓:๐๐ น.	ชายเดี่ยว ๔๕+	ระยอง	-	ปราจีนบุรี	รอบแรก
๕๑		"	สระแก้ว	-	ตราด	"
๕๒		"	ชลบุรี	-	ฉะเชิงเทรา	"
๕๓	๑๓:๒๐ น.	หญิงเดี่ยว ๔๕+	สมุทรปราการ	-	ชลบุรี	"
๕๔		"	สระแก้ว	-	ระยอง	"
๕๕		"	ปราจีนบุรี	-	ตราด	"
๕๖		"	จันทบุรี	-	ฉะเชิงเทรา	"

ตารางการแข่งขันเทเบิลเทนนิส กีฬาสถาธรรณสุขเขต ๖

วันที่ ๒๖ มกราคม ๒๕๕๙

คู่ที่	เวลา	ประเภท	ทีม	กับ	ทีม	รอบ
๕๗	๑๓:๔๐ น.	ชายคู่ทั่วไป	ระยอง	-	ชลบุรี	"
๕๘		"	จันทบุรี	-	ตราด	"
๕๙		"	ปราจีนบุรี	-	ฉะเชิงเทรา	"
๖๐		"	สระแก้ว	-	สมุทรปราการ	"
๖๑	๑๔:๐๐ น.	หญิงคู่ทั่วไป	ระยอง	-	ชลบุรี	"
๖๒		"	สมุทรปราการ	-	สระแก้ว	"
๖๓		"	จันทบุรี	-	ปราจีนบุรี	"
๖๔		"	ตราด	-	ฉะเชิงเทรา	"
๖๕	๑๔:๒๐ น.	ชายคู่ ๔๕ +	สมุทรปราการ	-	ปราจีนบุรี	"
๖๖		"	ตราด	-	ฉะเชิงเทรา	"
๖๗		"	สระแก้ว	-	ชลบุรี	"
๖๘		"	จันทบุรี	-	ระยอง	"
๖๙	๑๔:๔๐ น.	หญิงคู่ ๔๕+	สมุทรปราการ	-	ปราจีนบุรี	"
๗๐		"	สระแก้ว	-	ชลบุรี	"
๗๑		"	จันทบุรี	-	ฉะเชิงเทรา	"
๗๒		"	ตราด	-	ระยอง	"
๗๓	๑๕:๐๐ น.	คู่ผสมทั่วไป	ระยอง	-	สระแก้ว	"
๗๔		"	จันทบุรี	-	สมุทรปราการ	"
๗๕	๑๕:๐๐ น.	คู่ผสมทั่วไป	ชลบุรี	-	ฉะเชิงเทรา	รอบแรก
๗๖		"	ปราจีนบุรี	-	ตราด	"
๗๗	๑๕:๒๐ น.	คู่ผสม ๔๕+	สมุทรปราการ	-	ตราด	"
๗๘		"	ฉะเชิงเทรา	-	สระแก้ว	"
๗๙		"	ปราจีนบุรี	-	จันทบุรี	"
๘๐		"	ชลบุรี	-	ระยอง	"

ตารางการแข่งขันเทเบิลเทนนิส กีฬาสาธารณสุขเขต ๖

วันที่ ๒๗ มกราคม ๒๕๕๙

คู่ที่	เวลา	ประเภท	ทีม	กับ	ทีม	รอบ
๘๑	๙:๐๐ น.	ชายเดี่ยวทั่วไป	ที่ ๑ สาย ๑	-	ที่ ๒ สาย ๒	รอบ ๘ ทีม
๘๒		"	ที่ ๑ สาย ๒	-	ที่ ๒ สาย ๑	"
๘๓		"	ที่ ๑ สาย ๓	-	ที่ ๒ สาย ๔	"
๘๔		"	ที่ ๑ สาย ๔	-	ที่ ๒ สาย ๓	"
๘๕	๙:๒๐ น.	หญิงเดี่ยวทั่วไป	ที่ ๑ สาย ๑	-	ที่ ๒ สาย ๒	"
๘๖		"	ที่ ๑ สาย ๒	-	ที่ ๒ สาย ๑	"
๘๗		"	ที่ ๑ สาย ๓	-	ที่ ๒ สาย ๔	"
๘๘		"	ที่ ๑ สาย ๔	-	ที่ ๒ สาย ๓	"
๘๙	๙:๔๐ น.	ชายเดี่ยว ๔๕+	ผู้ชนะเลิศที่ ๔๙.....	-	ผู้ชนะเลิศที่ ๕๐.....	รอบรองชนะเลิศ
๙๐		"	ผู้ชนะเลิศที่ ๕๑.....	-	ผู้ชนะเลิศที่ ๕๒.....	"
๙๑		หญิงเดี่ยว ๔๕+	ผู้ชนะเลิศที่ ๕๓.....	-	ผู้ชนะเลิศที่ ๕๔.....	"
๙๒		"	ผู้ชนะเลิศที่ ๕๕.....	-	ผู้ชนะเลิศที่ ๕๖.....	"
๙๓	๑๐:๐๐ น.	ชายคู่ทั่วไป	ผู้ชนะเลิศที่ ๕๗.....	-	ผู้ชนะเลิศที่ ๕๘.....	"
๙๔		"	ผู้ชนะเลิศที่ ๕๙.....	-	ผู้ชนะเลิศที่ ๖๐.....	"
๙๕		หญิงคู่ทั่วไป	ผู้ชนะเลิศที่ ๖๑.....	-	ผู้ชนะเลิศที่ ๖๒.....	"
๙๖		"	ผู้ชนะเลิศที่ ๖๓.....	-	ผู้ชนะเลิศที่ ๖๔.....	"
๙๗	๑๐:๒๐ น.	ชายคู่ ๔๕ +	ผู้ชนะเลิศที่ ๖๕.....	-	ผู้ชนะเลิศที่ ๖๖.....	"
๙๘		"	ผู้ชนะเลิศที่ ๖๗.....	-	ผู้ชนะเลิศที่ ๖๘.....	"
๙๙		หญิงคู่ ๔๕+	ผู้ชนะเลิศที่ ๖๙.....	-	ผู้ชนะเลิศที่ ๗๐.....	"
๑๐๐		"	ผู้ชนะเลิศที่ ๗๑.....	-	ผู้ชนะเลิศที่ ๗๒.....	"
๑๐๑	๑๐:๔๐ น.	คู่ผสมทั่วไป	ผู้ชนะเลิศที่ ๗๓.....	-	ผู้ชนะเลิศที่ ๗๔.....	"
๑๐๒		"	ผู้ชนะเลิศที่ ๗๕.....	-	ผู้ชนะเลิศที่ ๗๖.....	"
๑๐๓		คู่ผสม ๔๕+	ผู้ชนะเลิศที่ ๗๗.....	-	ผู้ชนะเลิศที่ ๗๘.....	"
๑๐๔		"	ผู้ชนะเลิศที่ ๗๙.....	-	ผู้ชนะเลิศที่ ๘๐.....	"
๑๐๕	๑๑:๐๐ น.	ชายเดี่ยวทั่วไป	ผู้ชนะเลิศที่ ๘๑.....	-	ผู้ชนะเลิศที่ ๘๒.....	รอบรองชนะเลิศ

ตารางการแข่งขันเทเบิลเทนนิส กีฬาสาธารณสุขเขต ๖

วันที่ ๒๗ มกราคม ๒๕๕๙

คู่ที่	เวลา	ประเภท	ทีม	กับ	ทีม	รอบ
๑๐๖		"	ผู้ชนะเลิศที่ ๘๓.....	-	ผู้ชนะเลิศที่ ๘๔.....	"
๑๐๗		หญิงเดี่ยวทั่วไป	ผู้ชนะเลิศที่ ๘๕.....	-	ผู้ชนะเลิศที่ ๘๖.....	"
๑๐๘		"	ผู้ชนะเลิศที่ ๘๗.....	-	ผู้ชนะเลิศที่ ๘๘.....	"
๑๐๙	๑๑:๒๐ น.	ชายเดี่ยว ๔๕+	ผู้แพ้คู่ที่ ๘๙.....	-	ผู้แพ้คู่ที่ ๙๐.....	รอบชิงอันดับที่ ๓
๑๑๐		หญิงเดี่ยว ๔๕+	ผู้แพ้คู่ที่ ๙๑.....	-	ผู้แพ้คู่ที่ ๙๒.....	"
๑๑๑		ชายคู่ทั่วไป	ผู้แพ้คู่ที่ ๙๓.....	-	ผู้แพ้คู่ที่ ๙๔.....	"
๑๑๒		หญิงคู่ทั่วไป	ผู้แพ้คู่ที่ ๙๕.....	-	ผู้แพ้คู่ที่ ๙๖.....	"
๑๑๓	๑๑:๔๐ น.	ชายคู่ ๔๕ +	ผู้แพ้คู่ที่ ๙๗.....	-	ผู้แพ้คู่ที่ ๙๘.....	"
๑๑๔		หญิงคู่ ๔๕+	ผู้แพ้คู่ที่ ๙๙.....	-	ผู้แพ้คู่ที่ ๑๐๐.....	"
๑๑๕		คู่ผสมทั่วไป	ผู้แพ้คู่ที่ ๑๐๑.....	-	ผู้แพ้คู่ที่ ๑๐๒.....	"
๑๑๖		คู่ผสม ๔๕+	ผู้แพ้คู่ที่ ๑๐๓.....	-	ผู้แพ้คู่ที่ ๑๐๔.....	"
๑๑๗	๑๒:๐๐ น.	ชายเดี่ยวทั่วไป	ผู้แพ้คู่ที่ ๑๐๕.....		ผู้แพ้คู่ที่ ๑๐๖.....	"
๑๑๘		หญิงเดี่ยวทั่วไป	ผู้แพ้คู่ที่ ๑๐๗.....		ผู้แพ้คู่ที่ ๑๐๘.....	"
๑๑๙	๑๓:๐๐ น.	คู่ผสม ๔๕+	ผู้ชนะเลิศที่ ๑๐๓.....	-	ผู้ชนะเลิศที่ ๑๐๔.....	รอบชิงชนะเลิศ
๑๒๐		คู่ผสมทั่วไป	ผู้ชนะเลิศที่ ๑๐๑.....	-	ผู้ชนะเลิศที่ ๑๐๒.....	"
๑๒๑		หญิงคู่ ๔๕+	ผู้ชนะเลิศที่ ๙๙.....	-	ผู้ชนะเลิศที่ ๑๐๐.....	"
๑๒๒		ชายคู่ ๔๕ +	ผู้ชนะเลิศที่ ๙๗.....	-	ผู้ชนะเลิศที่ ๙๘.....	"
๑๒๓	๑๔:๒๐ น.	หญิงคู่ทั่วไป	ผู้ชนะเลิศที่ ๙๕.....	-	ผู้ชนะเลิศที่ ๙๖.....	"
๑๒๔		ชายคู่ทั่วไป	ผู้ชนะเลิศที่ ๙๓.....	-	ผู้ชนะเลิศที่ ๙๔.....	"
๑๒๕		หญิงเดี่ยว ๔๕+	ผู้ชนะเลิศที่ ๙๑.....	-	ผู้ชนะเลิศที่ ๙๒.....	"
๑๒๖		ชายเดี่ยว ๔๕+	ผู้ชนะเลิศที่ ๘๙.....	-	ผู้ชนะเลิศที่ ๙๐.....	"
๑๒๗	๑๔:๔๐ น.	หญิงเดี่ยวทั่วไป	ผู้ชนะเลิศที่ ๑๐๗.....	-	ผู้ชนะเลิศที่ ๑๐๘.....	"
๑๒๘		ชายเดี่ยวทั่วไป	ผู้ชนะเลิศที่ ๑๐๕.....	-	ผู้ชนะเลิศที่ ๑๐๖.....	"

**กำหนดการการแข่งขันกีฬาเทเบิลเทนนิส
กีฬาสาธารณสุข เขตสุขภาพที่ ๖ ครั้งที่ ๓๗ ประจำปี ๒๕๕๙
ณ วิทยาลัยเทคนิคจันทบุรี ระหว่างวันที่ ๒๖ - ๒๗ มกราคม ๒๕๕๙**

วันอังคารที่ ๒๖ มกราคม ๒๕๕๘

เวลา ๘.๐๐ - ๘.๔๕ น.
๘.๔๕ - ๙.๐๐ น.

ลงทะเบียนนักกีฬา
พิธีเปิดการแข่งขันกีฬาเทเบิลเทนนิส
โดย นายแพทย์สุฤษดิ์เดช เจริญ

ไชย

๙.๐๐ น. เป็นต้นไป

เริ่มการแข่งขันตามโปรแกรมการแข่งขัน
- ประเภทชายเดี่ยวและหญิงเดี่ยวรอบแบ่งสาย
- ประเภทบุคคล ๘ ประเภท รอบแรก

วันพุธที่ ๒๗ มกราคม ๒๕๕๘

เวลา ๙.๐๐ - ๑๒.๐๐ น.

เริ่มการแข่งขันตามโปรแกรมการแข่งขัน
- ประเภทชายเดี่ยวและหญิงเดี่ยวรอบ ๘ ทีม ถึง
รอบชิงชนะเลิศอันดับที่ ๓
- ประเภทบุคคล ๘ ประเภท รอบรองชนะเลิศ ถึง
รอบชิงชนะเลิศอันดับที่ ๓

๑๒.๐๐ - ๑๓.๐๐ น.

พักเที่ยง

๑๓.๐๐ - ๑๕.๐๐ น.

เริ่มการแข่งขันตามโปรแกรมการแข่งขัน
- รอบชิงชนะเลิศทุกรายการ

๑๕.๐๐ น. เป็นต้นไป

รับรางวัล และ พิธีปิดการแข่งขันกีฬาเทเบิลเทนนิส
โดย นายแพทย์สุฤษดิ์เดช เจริญไชย

ประธานในพิธี / ผู้มอบรางวัล

นายแพทย์สุฤษดิ์เดช เจริญไชย

ประสานงาน / จุดลงทะเบียน / สวัสดิการ

นายมานิตย์ ภาระเปลื้อง

นางสาวสรวงสุดา บุญสง่า

โต๊ะเทคนิค / กรรมการตัดสิน

นายศรีณวัชร สุขศิริปานรัตน์

กรรมการว่าจ้าง

เชิญรางวัล

นางสาวสรวงสุดา บุญสง่า

พิธีกร

นายอนันต์ คุ่มปั้น

เครื่องเสียง / สถานที่ / ถ่ายรูป

นายสระพงษ์ ตันแผ้ว

นายอนันต์ คุ่มปั้น

นายพิทักษ์พงษ์ เพี้ยเพ็งตัน

กีฬาสาธารณสุขสัมพันธ์เขตสุขภาพที่ ๖ ปี ๒๕๕๙
วันที่ ๒๗ มกราคม ๒๕๕๙
ประเภทกีฬา หมากกระดาน

๑. ประเภทกีฬาหมากกระดาน

- ๑.๑ หมากรุกไทย (ชาย)
- ๑.๒ หมากฮอส (ชาย - หญิง)
- ๑.๓ สกา ประเภท เดี่ยว - คู่ (ไม่จำกัดเพศ)

๒. วันที่ทำการแข่งขัน

- ๒.๑ วันที่ **๒๗ มกราคม ๒๕๕๙** เวลา ๐๙.๓๐ น. เป็นต้นไป
- ๒.๒ รายงานตัวนักกีฬาเวลา ๐๘.๓๐ - ๐๙.๐๐ น.

๓. สถานที่แข่งขัน

ณ ห้องประชุม สำนักงานสาธารณสุขจังหวัดจันทบุรี

๔. การจับสลากแบ่งสาย

จะมีการจับสลากแบ่งสายวันที่ **๒๗ มกราคม ๒๕๕๙** เวลา ๐๙.๐๐ น ณ ห้องประชุม สำนักงานสาธารณสุขจังหวัดจันทบุรี

๕. กติกาและหลักเกณฑ์ในการแข่งขัน

๕.๑ หมากฮอส

๕.๑.๑. ใช้กติกาการแข่งขันแบบสากล

๕.๑.๒. แบ่งการแข่งขันออกเป็น ๒ สาย ในแต่ละสายจะแข่งแบบพบกันหมด แล้วนำผู้ได้คะแนนที่ ๑ และที่ ๒ ของแต่ละสายมาพบกันแบบไขว้ คือ ที่ ๑ สาย A พบกับที่ ๒ สาย B และที่ ๑ สาย B พบกับที่ ๒ สาย A ผู้ชนะจะได้เข้าไปชิงชนะเลิศ ผู้แพ้จะได้ดำรงตำแหน่งที่ ๓

๕.๑.๓. การแข่งขัน

(๑) รอบแรกและรอบรองชนะเลิศ จะแข่งในระบบ ๘ กระดาน ผู้ชนะ ๕ กระดานก่อนจะเป็นผู้ชนะ

(๒) รอบชิงชนะเลิศ จะแข่งในระบบ ๙ กระดาน ผู้ชนะ ๕ กระดานก่อนจะเป็นผู้ชนะเลิศ ผู้แพ้จะได้ดำรงตำแหน่งที่ ๒

๕.๒ สกา (ประเภทคู่)

๕.๒.๑. การแข่งขันใช้กติกากีฬาไทย โดยใช้ตัวหมากทั้งหมด ๑๕ ตัว แข่งแบบสกาปิดใช้ผู้แข่งที่ละ ๒ คน

๕.๒.๒. แบ่งการแข่งขันออกเป็น ๒ สาย ในแต่ละสายจะแข่งแบบพบกันหมด แล้วนำผู้ได้คะแนนที่ ๑ และที่ ๒ ของแต่ละสายมาพบกันแบบไขว้ คือ ที่ ๑ สาย A พบกับที่ ๒ สาย B และที่ ๑ สาย B พบกับที่ ๒ สาย A ผู้ชนะจะได้เข้าไปชิงชนะเลิศ ผู้แพ้จะได้ดำรงตำแหน่งที่ ๓

๕.๒.๓. การแข่งขัน รอบแรกจะแข่งเพียง ๑ กระดานเท่านั้น ส่วนรอบรองชนะเลิศและรอบชิงชนะเลิศจะแข่งกัน ๒ กระดาน

๕.๒.๔. รูปแบบการเล่น

(๑) ในแต่ละทีมจะต้องกำหนดใครเป็นมือ ๑ และมือ ๒ เมื่อนั่งโต๊ะแข่งขัน มือ ๑ จะพบมือ ๑ และมือ ๒ จะพบมือ ๒

(๒) เมื่อทอดเต้าเดิน มือ ๑ ทีม A จะเดินก่อนในกระดานคู่แรก แล้วมือ ๒ ทีม B จะเดินในแต้มเดียวกันในกระดานคู่ที่ ๒ เสร็จแล้ว เดิน มือ ๑ ทีม B จะทอดเต้าเดิน เมื่อได้แต้มอะไร มือ ๒ ทีม A จะเดินในแต้มนั้นด้วย สลับกันไปเช่นนี้ไปเรื่อยๆ จนกว่าจะแพ้ - ชนะ

(๓) เมื่อมีการแพ้ - ชนะ ในแต่ละคู่จะมีการนับคะแนน แพ้ - ชนะด้วย ถ้ามีการแพ้ - ชนะทีละ ๑ คน จะนำคะแนนมาเปรียบเทียบกัน ผู้ได้คะแนนมากกว่าจะได้เป็นผู้ชนะ

๕.๒.๕. การนับคะแนน

เมื่อมีการชนะเกิดขึ้น จะนับคะแนนตัวหมากที่เหลือของผู้แพ้ว่าเหลือเท่าไร คือ

- ช่องที่ลงตัวหมากครั้งแรก จะมีคะแนน -๔
- ช่องเดินที่ ๒ (หรือบ้านคู่แข่งชั้น) จะมีคะแนน -๓
- ช่องเดินที่ ๓ (หรือช่องด้านซ้ายของฝั่งผู้แพ้) จะมีคะแนน -๒
- ช่องเดินที่ ๔ (หรือบ้านผู้แพ้) จะมีคะแนน -๑

เมื่อเหลือตัวหมากในแต่ละช่องเท่าไร ก็จะคูณคะแนนในแต่ละช่องไปเป็นคะแนนติดลบของผู้แพ้ แล้วนำมาบวกกันทั้งหมดเป็นคะแนนที่แพ้

๕.๓ สกกา (ประเภทเดี่ยว)

๕.๓.๑ รอบแรก แบ่งเป็น ๒ สาย พบกันหมดในสาย แข่งระบบ ๓ กระดาน ใครชนะ ๒ กระดานก่อนถือว่าชนะ ถ้าฝ่ายใดชนะ โดยที่อีกฝ่ายยังไม่ได้กิน ถือว่าชนะ ๒ กระดาน แล้วนำผู้ได้คะแนนที่ ๑ และที่ ๒ ของแต่ละสายมาพบกันแบบไขว้ คือ ที่ ๑ สาย A พบกับที่ ๒ สาย B และที่ ๑ สาย B พบกับที่ ๒ สาย A

๕.๓.๒ รอบรองชนะเลิศ แข่งระบบ ๕ กระดาน ใครชนะ ๓ กระดานก่อนถือว่าชนะ ใช้การแข่งขันแบบรอบแรก ผู้ชนะจะได้เข้าไปชิงชนะเลิศ ผู้แพ้จะได้ดำรงตำแหน่งที่ ๓

๕.๓.๓ รอบชิงชนะเลิศ แข่งระบบ ๕ กระดานเหมือนเดิม ใครชนะ ๓ กระดานก่อนจะเป็นผู้ชนะเลิศ ผู้แพ้จะได้ที่ ๒

๕.๔ หมากกรุกไทย

๕.๔.๑. ใช้กติกาสมาคมกีฬาไทย

๕.๔.๒. แบ่งการแข่งขันออกเป็น ๒ สาย ในแต่ละสายจะแข่งแบบพบกันหมด นำผู้ได้คะแนนที่ ๑ และที่ ๒ ของแต่ละสายมาพบกันแบบไขว้ คือ ที่ ๑ สาย A พบกับที่ ๒ สาย B และที่ ๑ สาย B พบกับที่ ๒ สาย A ผู้ชนะจะได้เข้าไปชิงชนะเลิศ ผู้แพ้จะได้ดำรงตำแหน่งที่ ๓

๕.๔.๓. การแข่งขันรอบแรกจะแข่งในระบบ ๒ กระดาน คือ

- | | | | |
|----------|-----|---|---------------------|
| (๑) ชนะ | ได้ | ๒ | คะแนน |
| (๒) เสมอ | ได้ | ๑ | คะแนน |
| (๓) แพ้ | ได้ | ๐ | คะแนน (ไม่ได้คะแนน) |

(คะแนนเท่ากันให้จับสลากหาลำดับของสาย)

๕.๔.๔. การแข่งขันรอบชนะเลิศและชิงชนะเลิศ จะแข่งในระบบ ๓ กระดาน คือ

- (๑) ชนะ ๒ กระดาน ถือว่าชนะ
- (๒) ชนะ ๑ และเสมอ ๑ ถือว่าชนะ

หมายเหตุ (๑) ในรอบรองชนะเลิศ ถ้าแข่ง ๓ กระดานแล้วยังเสมอกัน ให้จับสลากหาผู้ชนะ

(๒) ส่วนรอบชิงชนะเลิศ จะให้แข่งอีก ๑ กระดาน ถ้ายังเสมอกัน ให้จับสลากหาผู้ชนะ

ระเบียบการแข่งขันกรีฑา
การแข่งขันกีฬาสถาธารณสุข
ระหว่างวันที่ ๒๖-๒๘ มกราคม ๒๕๕๙

๑. คุณสมบัติของนักกีฬาที่ลงแข่งขัน

- ๑.๑ ต้องเป็นไปตามระเบียบที่ **รายละเอียดคุณสมบัติที่กำหนด (หน้า๑๐)**
- ๑.๒ นักกีฬา ๑ คน ลงแข่งขันในประเภทบุคคลได้ ๒ รายการ และสามารถแข่งขันในประเภทวิ่งผลัดได้อีก ๑ รายการ
- ๑.๓ นักกีฬาที่ลงแข่งขันในประเภทบุคคล ๑ รายการ สามารถลงแข่งขันในประเภทวิ่งผลัดได้ ๒ รายการ
- ๑.๔ นักกีฬาที่ไม่ได้ลงแข่งขันในประเภทบุคคล สามารถลงแข่งขันในประเภทวิ่งผลัดได้ ๒ รายการ
- ๑.๕ ถ้าปรากฏว่านักกีฬาผู้ใดลงแข่งขันเกินจากข้อกำหนดนี้ ให้ปรับนักกีฬาผู้นั้นเป็นแพ้ในทุกรายการที่ลงแข่งขัน (ถ้านักกีฬานั้นเป็นผู้ชนะ) แล้วเลื่อนผู้ที่มีอันดับรองขึ้นมา
- ๑.๖ นักกีฬาทุกคนต้องนำบัตรประจำตัว เช่น บัตรข้าราชการ, ลูกจ้าง หรือบัตรประชาชนมาในวันแข่งขันด้วย เพื่อแสดงยืนยันคุณสมบัติ (ในกรณีที่นักกีฬาผู้นั้นชนะที่ ๑, ๒ หรือ ๓)
- ๑.๗ การยืนยันคุณสมบัตินักกีฬาประเภทช่วงอายุให้ใช้บัตรประชาชนตัวจริงเท่านั้น

๒. ประเภทการแข่งขัน แบ่งออกเป็น

- ๒.๑ ประเภททั่วไป ชาย – หญิง ไม่จำกัดอายุ
 - ๒.๒ ในประเภททั่วไปชาย – หญิง (ช่วงอายุ ชาย-หญิง)
 - ๒.๓ ประเภทของการแข่งขัน ประกอบไปด้วย
 - วิ่ง ๑๐๐ เมตร, ๒๐๐, ๔๐๐, ๘๐๐, ๑,๕๐๐, ๕,๐๐๐, ๔ x ๑๐๐, ๔ x ๔๐๐ เมตร
 - ๒.๔ ในประเภท ๕,๐๐๐ เมตร จะมีแข่งขันในประเภททั่วไปชายและหญิง (ไม่จำกัดอายุ สามารถส่งนักกีฬาได้ที่มละไม่เกิน ๒ คน)
 - ๒.๕ ในประเภทวิ่งผลัด ๔ x ๑๐๐ เมตร และ ๔ x ๔๐๐ เมตร จะมีทั้งในประเภททั่วไปและช่วงอายุ ให้หน่วยงานที่ส่งนักกีฬาเข้าร่วมการแข่งขันได้ไม่เกิน ๘ คน ในแต่ละประเภท (ตัวจริง ๔ สำรอง ๔)
 - ๒.๕.๑ ในประเภทช่วงอายุจะแบ่งออกเป็น ๔ กลุ่มอายุ คือ

ประเภทชาย	ไม้ที่ ๑ อายุระหว่าง ๔๐ – ๔๔ ปี
	ไม้ที่ ๒ อายุระหว่าง ๔๕ – ๔๙ ปี
	ไม้ที่ ๓ อายุระหว่าง ๕๐ – ๕๔ ปี
	ไม้ที่ ๔ อายุระหว่าง ๕๕ – ๖๐ ปี
ประเภทหญิง	ไม้ที่ ๑ อายุระหว่าง ๓๕ – ๓๙ ปี
	ไม้ที่ ๒ อายุระหว่าง ๔๐ – ๔๔ ปี
	ไม้ที่ ๓ อายุระหว่าง ๔๕ – ๔๙ ปี
	ไม้ที่ ๔ อายุระหว่าง ๕๐ – ๕๕ ปี
- การวิ่งต้องเป็นไปตามกำหนดนี้ห้ามวิ่งสลับไม้

๒.๖ นักกีฬาที่มีอายุน้อยกว่า สามารถลงแข่งขันในกลุ่มอายุที่น้อยกว่าได้ (แต่ต้องเป็นไปตามระเบียบข้อ ๒,๓ และ ๔)

๒.๗ นักกีฬาที่มีอายุน้อยกว่าไม่สามารถแข่งขันในกลุ่มอายุที่สูงกว่าได้

๒.๘ นักกีฬาจะต้องติดหมายเลขด้านหลัง ให้แต่ละหน่วยงานจัดหามาเอง โดยกำหนดตามขนาดดังต่อไปนี้

- ขนาด ๘ X ๙ นิ้ว
- ความหนาของตัวเลขไม่ต่ำกว่า ๑ เซนติเมตร
- ตัวเลขเป็นสีดำ บนพื้นที่ขาว

๓. การส่งรายชื่อนักกีฬาและหลักฐาน

๓.๑ นักกีฬาที่จะลงทำการแข่งขันทุกประเภทถ่ายสำเนาบัตรประจำตัวข้าราชการ หรือลูกจ้าง (กรณีไม่มีบัตรดังกล่าวให้ใช้บัตรประชาชนเท่านั้น) ส่งพร้อมใบสมัคร

๓.๒ สำหรับลูกจ้างชั่วคราวเงินบำรุง ให้ถ่ายสำเนาบัตรประชาชน/คำสั่งจ้างปีต่อปี/ใบรับรองสิทธิประกันสังคมตัวจริง ในการยืนยันคุณสมบัติ

๓.๓ นักกีฬาประเภทช่วงอายุ (นับตามปี พ.ศ. เกิดเป็นเกณฑ์) จะต้องแนบสำเนาบัตรประชาชน หรือทะเบียนบ้านมาด้วย เพื่อใช้ยืนยันในเรื่องอายุ

๓.๔ ให้หน่วยงานส่งรายชื่อนักกีฬาที่จะลงแข่งขันในใบสมัครเข้าแข่งขันกรีฑา พร้อมหลักฐานตามข้อ (๓) ภายในวันที่ ๘ มค. ๕๙ ที่ สำนักงานสาธารณสุขจังหวัดจันทบุรี หรือ ทาง E-mail

wongdurn_ppk@hotmail.com ถ้าพ้นกำหนดนี้จะถือว่าหน่วยงานนั้นสละสิทธิ์ไม่เข้าร่วมแข่งขัน

๓.๕ ในการแข่งขันทุกรายการ คณะกรรมการจัดการแข่งขันจะไม่ยินยอมให้หน่วยงานใดมาสมัคร ในวันแข่งขัน ยกเว้นเกิดจากความผิดพลาดในการจัดโปรแกรมการแข่งขันของคณะกรรมการที่สามารถตรวจสอบได้

๔. การเข้าร่วมแข่งขัน

๔.๑ ในวันแข่งขันให้นักกีฬานำหลักฐานฉบับจริงมาแสดงยืนยันตอนรายงานตัวนักกีฬา

๔.๒ ในการแข่งขันหากนักกีฬาของหน่วยงานใดไม่มาแข่งขัน หรือถอนตัวไม่เข้าร่วมแข่งขันหรือเปลี่ยนแปลงนักกีฬา ให้แจ้งคณะกรรมการจัดการแข่งขันในวันประชุมผู้ควบคุมทีมนักกีฬา นักกีฬาที่สมัครเข้าแข่งขันประเภทนั้นๆ หากไม่มาแข่งขันถือว่าสละสิทธิ์

๔.๓ การเปลี่ยนแปลงนักกีฬาให้ทีมที่เข้าร่วมการแข่งขันสามารถเปลี่ยนแปลงได้ทีละไม่เกิน ๕ รายการเท่านั้น

๕. การประท้วงเรื่องคุณสมบัตินักกีฬา

๕.๑ ต้องประท้วงก่อนการแข่งขัน โดยทำหนังสือเป็นลายลักษณ์อักษรเสนอต่อประธานชมรมกรีฑา พร้อมหลักฐานที่ชัดเจน

๕.๒ การประท้วงเพื่อเปลี่ยนผลการแข่งขันสามารถประท้วงโดยวาจาได้ และต้องประท้วงภายหลัง การแข่งขันประเภทนั้น ๆ สิ้นสุดลง ไม่เกิน ๑๐ นาที พร้อมหลักฐานการกระทำผิด

๕.๓ ผู้ควบคุมทีมมีอำนาจหน้าที่ในการประทั่ง

๖. ผู้ประสานงาน

มีข้อสงสัยสอบถามได้ที่ นส.เดือนเต็มดวง วินิจฉัย มือถือ ๐๙๑-๕๙๐๑๔๗๗ ๐๘๑-๘๖๒๐๒๘๕

โทรสาร ๐๓๙-๓๒๘๒๘๐ E-mail wongdurn_ppk@hotmail.com หน่วยงาน โรงพยาบาล

พระปกเกล้ากลุ่มงานเวชกรรมสังคม ๐๓๙-๓๒๗๖๕๐

โปรแกรมการแข่งขันกรีฑาสาธารณสุขสัมพันธ์เขตบริการที่ ๖
ณ สนามกีฬากลาง จันทบุรี วันที่ ๒๖ มกราคม ๒๕๕๙

รายการ	เวลารายงานตัว	เวลาแข่งขัน	รายการ	รอบ
๑๐๑	๖.๓๐	๗.๐๐	๕๐๐๐ เมตร หญิง โอเพ่น	ชิงชนะเลิศ
๑๐๒	๖.๓๕		๕๐๐๐ เมตร ชาย โอเพ่น	ชิงชนะเลิศ
๑๐๓	๖.๔๐		๑๕๐๐ หญิง อายุ ๕๐ ปี ขึ้นไป	ชิงชนะเลิศ
๑๐๔	๖.๔๕		๑๕๐๐ หญิง อายุ ๔๕-๔๙ ปี	ชิงชนะเลิศ
๑๐๕	๖.๕๐		๑๕๐๐ หญิง อายุ ๔๐-๔๔ ปี	ชิงชนะเลิศ
๑๐๖	๖.๕๕		๑๕๐๐ หญิง อายุ ๓๕-๓๙ ปี	ชิงชนะเลิศ
๑๐๗	๗.๐๐		๑๕๐๐ หญิง ทั่วไป	ชิงชนะเลิศ
๑๐๘	๗.๐๕		๑๕๐๐ ชาย อายุ ๕๕ ปี ขึ้นไป	ชิงชนะเลิศ
๑๐๙	๗.๑๐		๑๕๐๐ ชาย อายุ ๕๐-๕๕ ปี	ชิงชนะเลิศ
๑๑๐	๗.๑๕		๑๕๐๐ ชาย อายุ ๔๕-๔๙ ปี	ชิงชนะเลิศ
๑๑๑	๗.๒๐		๑๕๐๐ ชาย อายุ ๔๐-๔๔ ปี	ชิงชนะเลิศ
๑๑๒	๗.๒๕		๑๕๐๐ ชาย อายุ ๓๕-๓๙ ปี	ชิงชนะเลิศ
๑๑๓	๗.๓๐		๑๕๐๐ ชาย ทั่วไป	ชิงชนะเลิศ
๑๑๔	๗.๓๕		๘๐๐ หญิง อายุ ๕๐ ปี ขึ้นไป	ชิงชนะเลิศ
๑๑๕	๗.๔๐		๘๐๐ หญิง อายุ ๔๕-๔๙ ปี	ชิงชนะเลิศ
๑๑๖	๗.๔๕		๘๐๐ หญิง อายุ ๔๐-๔๔ ปี	ชิงชนะเลิศ
๑๑๗	๗.๕๐		๘๐๐ หญิง อายุ ๓๕-๓๙ ปี	ชิงชนะเลิศ
๑๑๘	๗.๕๕		๘๐๐ หญิง ทั่วไป	ชิงชนะเลิศ
๑๑๙	๘.๐๐		๘๐๐ ชาย อายุ ๕๕ ปี ขึ้นไป	ชิงชนะเลิศ
๑๒๐	๘.๐๕		๘๐๐ ชาย อายุ ๕๐-๕๕ ปี	ชิงชนะเลิศ
๑๒๑	๘.๑๐		๘๐๐ ชาย อายุ ๔๕-๔๙ ปี	ชิงชนะเลิศ
๑๒๒	๘.๑๕		๘๐๐ ชาย อายุ ๔๐-๔๔ ปี	ชิงชนะเลิศ
๑๒๓	๘.๒๐		๘๐๐ ชาย อายุ ๓๕-๓๙ ปี	ชิงชนะเลิศ
๑๒๔	๘.๒๕		๘๐๐ ชาย ทั่วไป	ชิงชนะเลิศ
๑๒๕	๘.๓๐		๔๐๐ หญิง อายุ ๕๐ ปี ขึ้นไป	ชิงชนะเลิศ
๑๒๖	๘.๓๕		๔๐๐ หญิง อายุ ๔๕-๔๙ ปี	ชิงชนะเลิศ
๑๒๗	๘.๔๐		๔๐๐ หญิง อายุ ๔๐-๔๔ ปี	ชิงชนะเลิศ
๑๒๘	๘.๔๕		๔๐๐ หญิง อายุ ๓๕-๓๙ ปี	ชิงชนะเลิศ
๑๒๙	๘.๕๐		๔๐๐ หญิง ทั่วไป	ชิงชนะเลิศ
๑๓๐	๘.๕๕		๔๐๐ ชาย อายุ ๕๕ ปี ขึ้นไป	ชิงชนะเลิศ

รายการ	เวลารายงานตัว	เวลาแข่งขัน	รายการ	รอบ
๑๓๑	๙.๐๐		๔๐๐ ชาย อายุ ๕๐-๕๕ ปี	ชิงชนะเลิศ
๑๓๒	๙.๐๕		๔๐๐ ชาย อายุ ๔๕-๔๙ ปี	ชิงชนะเลิศ
๑๓๓	๙.๑๐		๔๐๐ ชาย อายุ ๔๐-๔๔ ปี	ชิงชนะเลิศ
๑๓๔	๙.๑๕		๔๐๐ ชาย อายุ ๓๕-๓๙ ปี	ชิงชนะเลิศ
๑๓๕	๙.๒๐		๔๐๐ ชาย ทั่วไป	ชิงชนะเลิศ
๑๓๖	๙.๒๕		๒๐๐ หญิง อายุ ๕๐ ปี ขึ้นไป	ชิงชนะเลิศ
๑๓๗	๙.๓๐		๒๐๐ หญิง อายุ ๔๕-๔๙ ปี	ชิงชนะเลิศ
๑๓๘	๙.๓๕		๒๐๐ หญิง อายุ ๔๐-๔๔ ปี	ชิงชนะเลิศ
๑๓๙	๙.๔๐		๒๐๐ หญิง อายุ ๓๕-๓๙ ปี	ชิงชนะเลิศ
๑๔๐	๙.๔๕		๒๐๐ หญิง ทั่วไป	ชิงชนะเลิศ
๑๔๑	๙.๕๐		๒๐๐ ชาย อายุ ๕๕ ปี ขึ้นไป	ชิงชนะเลิศ
๑๔๒	๙.๕๕		๒๐๐ ชาย อายุ ๕๐-๕๕ ปี	ชิงชนะเลิศ
๑๔๓	๑๐.๐๐		๒๐๐ ชาย อายุ ๔๕-๔๙ ปี	ชิงชนะเลิศ
๑๔๔	๑๐.๐๕		๒๐๐ ชาย อายุ ๔๐-๔๔ ปี	ชิงชนะเลิศ
๑๔๕	๑๐.๑๐		๒๐๐ ชาย อายุ ๓๕-๓๙ ปี	ชิงชนะเลิศ
๑๔๖	๑๐.๑๕		๒๐๐ ชาย ทั่วไป	ชิงชนะเลิศ
๑๔๗	๑๐.๒๐		๑๐๐ หญิง อายุ ๕๐ ปี ขึ้นไป	ชิงชนะเลิศ
๑๔๘	๑๐.๒๕		๑๐๐ หญิง อายุ ๔๕-๔๙ ปี	ชิงชนะเลิศ
๑๔๙	๑๐.๓๐		๑๐๐ หญิง อายุ ๔๐-๔๔ ปี	ชิงชนะเลิศ
๑๕๐	๑๐.๓๕		๑๐๐ หญิง อายุ ๓๕-๓๙ ปี	ชิงชนะเลิศ
๑๕๑	๑๐.๔๐		๑๐๐ หญิง ทั่วไป	ชิงชนะเลิศ
๑๕๒	๑๐.๔๕		๑๐๐ ชาย อายุ ๕๕ ปี ขึ้นไป	ชิงชนะเลิศ
๑๕๓	๑๐.๕๐		๑๐๐ ชาย อายุ ๕๐-๕๕ ปี	ชิงชนะเลิศ
๑๕๔	๑๐.๕๕		๑๐๐ ชาย อายุ ๔๕-๔๙ ปี	ชิงชนะเลิศ
๑๕๕	๑๑.๐๐		๑๐๐ ชาย อายุ ๔๐-๔๔ ปี	ชิงชนะเลิศ
๑๕๖	๑๑.๐๕		๑๐๐ ชาย อายุ ๓๕-๓๙ ปี	ชิงชนะเลิศ
๑๕๗	๑๑.๑๐		๑๐๐ ชาย ทั่วไป	ชิงชนะเลิศ
๑๕๘	๑๑.๑๕		๔ x ๔๐๐ เมตร หญิง กลุ่มอายุ	ชิงชนะเลิศ
๑๕๙	๑๑.๒๐		๔ x ๔๐๐ เมตร หญิง ทั่วไป	ชิงชนะเลิศ
๑๖๐	๑๑.๒๕		๔ x ๔๐๐ เมตร ชาย กลุ่มอายุ	ชิงชนะเลิศ
๑๖๑	๑๑.๓๐		๔ x ๔๐๐ เมตร ชาย ทั่วไป	ชิงชนะเลิศ
๑๖๒	๑๑.๓๕		๔ x ๑๐๐ เมตร หญิง กลุ่มอายุ	ชิงชนะเลิศ

รายการ	เวลารายงานตัว	เวลาแข่งขัน	รายการ	รอบ
๑๖๓	๑๑.๔๐		๔ x ๑๐๐ เมตร หญิง ทั่วไป	ชิงชนะเลิศ
๑๖๔	๑๑.๔๕		๔ x ๑๐๐ เมตร ชาย กลุ่มอายุ	ชิงชนะเลิศ
๑๖๕	๑๑.๕๐		๔ x ๑๐๐ เมตร ชาย ทั่วไป	ชิงชนะเลิศ
หมายเหตุ เวลาของการแข่งขันอาจมีการเปลี่ยนแปลงให้เร็วขึ้น เนื่องจากบางรายการอาจจะทำการแข่งขันรวมกัน				

เมื่อแข่งขันเสร็จ เป็นพิธีมอบเหรียญรางวัล

การแข่งขันจักรยานเสือภูเขา

รายละเอียดการแข่งขันจักรยานเสือภูเขา

การแข่งขันแบ่งเป็น ๒ รุ่น คือ

๑. ประเภทอายุไม่เกิน ๔๐ ปี ชาย (เกิดตั้งแต่ พ.ศ.๒๕๑๙ - ปัจจุบัน)
๒. ประเภทอายุ ๔๐ ปีขึ้นไป ชาย (เกิดตั้งแต่ พ.ศ.๒๕๑๘ ลงไป)
๓. ประเภทเสือภูเขาหญิงโอเพ่น (ถ้ามีสมัครเกิน ๕ ท่าน ยินดีจัดให้ครับ)

รายละเอียดผู้เข้าร่วมแข่งขันแต่ละประเภท

๑. ผู้เข้าร่วมแข่งขันแต่ละประเภทสามารถส่งเข้าร่วมได้จังหวัดละไม่เกิน ๓ คน และต้องเป็นข้าราชการอย่างน้อย ๑ คน
๒. ขนาดยางต้องมีขนาดไม่น้อยกว่า ๑.๙๐
๓. ต้องมีใช้คัทหน้า
๔. แข่งขันประเภทละ ๒ รอบ ระยะทางทั้งหมดประมาณ ๕ กิโลเมตร / รอบ

สนามแข่งขัน

สนามหลังองค์การบริหารส่วนจังหวัดจันทบุรี

***สนามแข่งขันเป็นสนามที่ไม่ยาก ไม่มี ๒ และ ๓ ศร แต่เป็นเส้นทางขึ้นเขาและมีเส้นทางขึ้นๆลงๆ มีทางเรียบรอบ อบจ. และทางลูกรังก่อนเข้าสู่แทรกระยะทางประมาณ ๓ กิโลเมตร รวมระยะทางทั้งสิ้นประมาณ ๕ กิโลเมตร

กำหนดการแข่งขัน

วันที่ ๒๗ มกราคม ๒๕๕๙ นักปั่นพร้อมกัน ณ อบจ.จันทบุรี เวลา ๐๘.๓๐ น. (โรงขนถ่ายสินค้า)

ผู้ประสาน

๑. นายไพรัตน์ ศรีสิทธิ์ ๐๘๑-๗๖๑๘๔๑๓ (สสอ.ท่าใหม่)
- ***สมัครได้ตั้งแต่บัดนี้จนถึงวันที่ ธันวาคม ๒๕๕๘ (โทรแจ้งชื่อและจำนวนของแต่ละรุ่นก่อนได้ครับ)

หมายเหตุ

มีหลักฐานการสมัครตามแบบฟอร์มการเข้าร่วมแข่งขัน โดยให้ผู้จัดการทีมเป็นผู้ลงนาม ซึ่งต้องส่งพร้อมหลักฐานตามรายละเอียดคุณสมบัตินักกีฬาหน้า ๑๐

แบบฟอร์มใบส่งตัวนักกีฬาจักรยานเสือภูเขา

กีฬาประเภทจักรยานเสือภูเขารุ่น () อายุไม่เกิน ๔๐ ปี () อายุ ๔๐ ปีขึ้นไป
จังหวัด.....

ลำดับ	ชื่อ - นามสกุล	อายุ	ตำแหน่ง	หมายเหตุ
๑				
๒				
๓				

(ลงชื่อ).....ผู้จัดการทีม

(.....)

เบอร์ติดต่อ

โปรแกรมการแข่งขันว่ายน้ำกีฬาสาธารณสุขสามัคคีครั้งที่ 36

วันที่ 12 กุมภาพันธ์ 2558

ณ สระว่ายน้ำกระทรวงสาธารณสุข

เริ่มการแข่งขัน เวลา 08.30 น.

ลำดับ	ประเภทการแข่งขัน	เพศ	รุ่น
1	ฟรีสไตล์ 50 เมตร	ชาย (18-29ปี)	ทั่วไป
2	ฟรีสไตล์ 50 เมตร	หญิง(18-29ปี)	ทั่วไป
3	ฟรีสไตล์ 50 เมตร	ชาย(30-39ปี)	ทั่วไป
4	ฟรีสไตล์ 50 เมตร	หญิง(30-39ปี)	ทั่วไป
5	ฟรีสไตล์ 50 เมตร	ชาย (40-49ปี)	อาวุโส
6	ฟรีสไตล์ 50 เมตร	หญิง(40-49ปี)	อาวุโส
7	ฟรีสไตล์ 50 เมตร	ชาย(50-60ปี)	อาวุโส
8	ฟรีสไตล์ 50 เมตร	หญิง(50-60ปี)	อาวุโส
9	กบ 50 เมตร	ชาย (18-29ปี)	ทั่วไป
10	กบ 50 เมตร	หญิง(18-29ปี)	ทั่วไป
11	กบ 50 เมตร	ชาย(30-39ปี)	ทั่วไป
12	กบ 50 เมตร	หญิง(30-39ปี)	ทั่วไป
13	กบ 50 เมตร	ชาย (40-49ปี)	อาวุโส
14	กบ 50 เมตร	หญิง(40-49ปี)	อาวุโส
15	กบ 50 เมตร	ชาย(50-60ปี)	อาวุโส
16	กบ 50 เมตร	หญิง(50-60ปี)	อาวุโส
17	กรรเชียง 50 เมตร	ชาย (18-29ปี)	ทั่วไป
18	กรรเชียง 50 เมตร	หญิง(18-29ปี)	ทั่วไป
19	กรรเชียง 50 เมตร	ชาย(30-39ปี)	ทั่วไป
20	กรรเชียง 50 เมตร	หญิง(30-39ปี)	ทั่วไป
21	กรรเชียง 50 เมตร	ชาย (40-49ปี)	อาวุโส
22	กรรเชียง 50 เมตร	หญิง(40-49ปี)	อาวุโส
23	กรรเชียง 50 เมตร	ชาย(50-60ปี)	อาวุโส
24	กรรเชียง 50 เมตร	หญิง(50-60ปี)	อาวุโส

ลำดับ	ประเภทการแข่งขัน	เพศ	รุ่น
25	ผีเสื้อ 50 เมตร	ชาย (18-29ปี)	ทั่วไป
26	ผีเสื้อ 50 เมตร	หญิง(18-29ปี)	ทั่วไป
27	ผีเสื้อ 50 เมตร	ชาย(30-39ปี)	ทั่วไป
28	ผีเสื้อ 50 เมตร	หญิง(30-39ปี)	ทั่วไป
29	ผีเสื้อ 50 เมตร	ชาย (40-49ปี)	อาวุโส
30	ผีเสื้อ 50 เมตร	หญิง(40-49ปี)	อาวุโส
31	ผีเสื้อ 50 เมตร	ชาย(50-60ปี)	อาวุโส
32	ผีเสื้อ 50 เมตร	หญิง(50-60ปี)	อาวุโส
33	ฟรีสไตล์ 100 เมตร	ชาย (18-29ปี)	ทั่วไป
34	ฟรีสไตล์ 100 เมตร	หญิง(18-29ปี)	ทั่วไป
35	ฟรีสไตล์ 100 เมตร	ชาย(30-39ปี)	ทั่วไป
36	ฟรีสไตล์ 100 เมตร	หญิง(30-39ปี)	ทั่วไป
37	ฟรีสไตล์ 100 เมตร	ชาย (40-49ปี)	อาวุโส
38	ฟรีสไตล์ 100 เมตร	หญิง(40-49ปี)	อาวุโส
39	ฟรีสไตล์ 100 เมตร	ชาย(50-60ปี)	อาวุโส
40	ฟรีสไตล์ 100 เมตร	หญิง(50-60ปี)	อาวุโส
41	กบ 100 เมตร	ชาย (18-29ปี)	ทั่วไป
42	กบ 100 เมตร	หญิง(18-29ปี)	ทั่วไป
43	กบ 100 เมตร	ชาย(30-39ปี)	ทั่วไป
44	กบ 100 เมตร	หญิง(30-39ปี)	ทั่วไป
45	กบ 100 เมตร	ชาย (40-49ปี)	อาวุโส
46	กบ 100 เมตร	หญิง(40-49ปี)	อาวุโส
47	กบ 100 เมตร	ชาย(50-60ปี)	อาวุโส
48	กบ 100 เมตร	หญิง(50-60ปี)	อาวุโส
49	ฟรีสไตล์ 200 เมตร	ชาย (18-29ปี)	ทั่วไป
50	ฟรีสไตล์ 200 เมตร	หญิง(18-29ปี)	ทั่วไป
51	ฟรีสไตล์ 200 เมตร	ชาย(30-39ปี)	ทั่วไป
52	ฟรีสไตล์ 200 เมตร	หญิง(30-39ปี)	ทั่วไป

ผู้ประสานและจัดการแข่งขันกีฬาแต่ละประเภท ของจังหวัดแต่ละประเภท

ลำดับที่	ชนิดกีฬา	ผู้ประสานกีฬา	เบอร์โทรศัพท์
๑	ฟุตบอล	นายอุทัย ศรีพรหม	๐๘๗๗๘๒๔๔๔๘
๒	ฟุตซอล	นายศตศักดิ์ กล่อมสุข	๐๙๒๕๑๙๕๕๕๓
๓	วอลเลย์บอล	นายธรรมา ทางเรือ	๐๙๕๗๔๙๒๙๙๙
๔	บาสเกตบอล	นายธีรศักดิ์ เดชธราดล	๐๘๖๔๐๑๓๓๖๘
๕	แบดมินตัน	นางศศิธร ยนจอหอ	๐๘๑๖๕๒๐๓๒๘
๖	เปตอง	นายวิรัช ไทยนิยม	๐๙๕๖๖๘๘๖๖๐
๗	ปาเป้า	นางสาวพวงรัตน์ ลุสิตานุสนธิ์	๐๘๑๗๐๓๗๕๕๑
๘	ตะกร้อ	นายชัยวิชิต นามวิเศษ	๐๘๙๙๓๖๑๒๕๖
๙	เทเบิลเทนนิส	นายเกรียงไกร ชูศักดิ์	๐๘๔๑๖๒๘๒๗๒
๑๐	หมากกระดาน	นายสุพจน์ เฉยแสง	๐๘๑๖๖๓๓๙๙๖

แผนที่สนามการแข่งขันกีฬาสาธาดสุขสัมพันธ์ เขตสุขภาพที่ ๖ พื้นที่อำเภอเมืองจันทบุรี

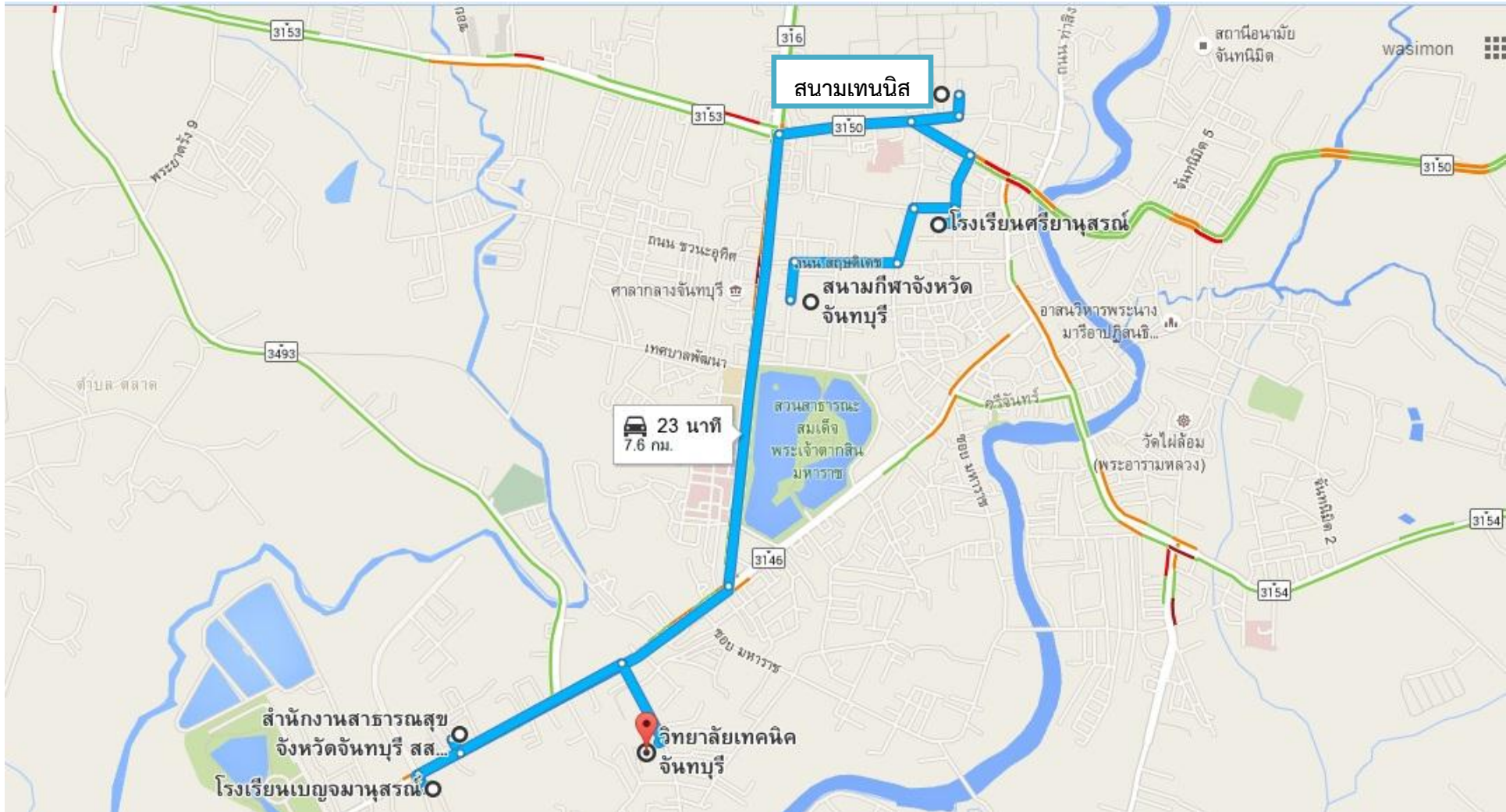

แผนที่สนามการแข่งขันกีฬาสาธารณสุขสัมพันธ์ เขตสุขภาพที่ ๖
จากสนามกีฬาจังหวัดจันทบุรี - สำนักงานสาธารณสุขจังหวัดจันทบุรี - สนามองค์การบริหารส่วนจังหวัดจันทบุรี

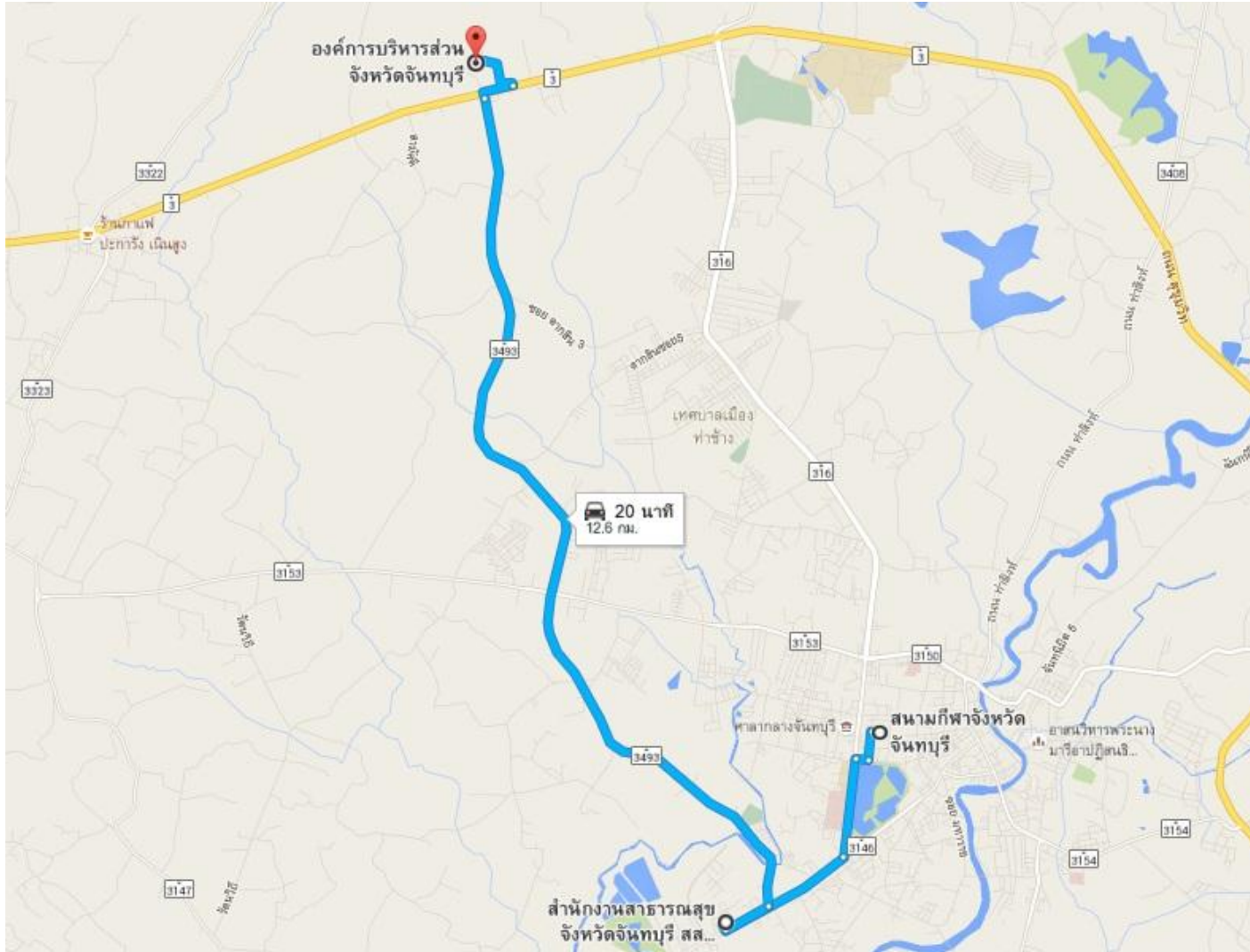

แผนที่สนามการแข่งขันกีฬาสาธารณสุขสัมพันธ์ เขตสุขภาพที่ ๖
จากสนามกีฬาจังหวัดจันทบุรี - สำนักงานสาธารณสุขจังหวัดจันทบุรี - มหาวิทยาลัยบูรพา วิทยาเขตจันทบุรี (สระว่ายน้ำ)

